

Jimveo

USER MANUAL

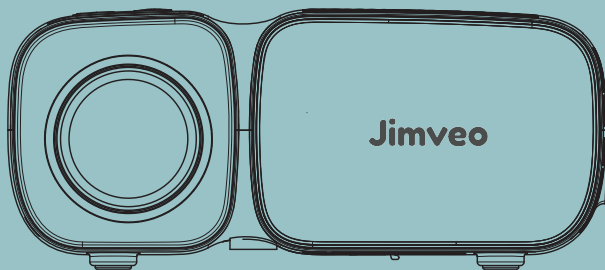

C11 VIDEO PROJECTOR

WORLD BEAMS WITH JIMVEO

0726

Contenido

CONTÁCTENOS -----	001
SOLUCIÓN DE PROBLEMAS -----	002
LISTA DE EMPAQUE -----	005
DESCRIPCIÓN GENERAL DE LAS FUNCIONES -----	006
INICIO RÁPIDO -----	010
FUENTE DE ENTRADA -----	011
CONEXIÓN DVD -----	012
MENÚ Y CONFIGURACIÓN -----	013
Proyección inalámbrica con teléfonos y computadoras portátiles -----	017
INSTALACIÓN -----	024
ESPECIFICACIÓN -----	027

Estamos constantemente optimizando y actualizando nuestros productos, las imágenes y descripciones en el manual son solo para referencia y pueden diferir del producto real, consulte el producto real. Puede obtener la última versión a través de la actualización en línea. Gracias por su comprensión.

Si no recibe una respuesta en 48h, puede ser que nuestros correos electrónicos se plieguen a su buzón de spam, por favor revise su buzón de spam o envíenos un correo electrónico de nuevo. Gracias!

CONTÁCTENOS

¡Muchas gracias por apoyar a Jimveo! Esperamos que nuestros productos y servicios le brinden un viaje placentero de disfrute audiovisual.

JIMVEO promete una garantía de 3 años y soporte técnico de por vida, no se preocupe si tiene algún problema. **¡Cualquier comprador que tenga alguna pregunta y se ponga en contacto con nosotros tendrá nuestra promesa de obtener una solución satisfactoria + una garantía adicional de 6 meses para agradecer su apoyo!**

Once your idea is adopted, as a thank you, will apply to send one to you for FREE as the first tester when the new product is developed. Por cierto, nos estamos devanando los sesos para desarrollar un nuevo proyector. Si tiene alguna idea sobre el proyector, como la experiencia del usuario, los parámetros, las características, los colores y la apariencia, le invitamos cordialmente a que nos la cuente en detalle. Valoramos todas las voces, y no te imaginas cuánto esperamos tus ideas. **Una vez que se adopte su idea, como agradecimiento, solicitaremos que se le envíe una GRATIS como primer probador cuando se desarrolle el nuevo producto.**

Espero sus mensajes!

Equipo de soporte de Jimveo

Escanea el código QR que aparece a continuación y empieza a chatear con nosotros! ! !



INSTAGRAM

Escanee este código y aprenda a manejar el proyector visualmente en YouTube.



YOUTUBE

EU:Support@jimveo.com



Youtube: Search "Jimveo" on YouTube



Si no recibe una respuesta en 48h, puede ser que nuestros correos electrónicos se plieguen a su ¡buzón de spam, por favor revise su buzón de spam o envíenos un correo electrónico de nuevo. Gracias!

SOLUCIÓN DE PROBLEMAS

Nuestro equipo de atención al cliente altamente calificado está esperando saber de usted y responder a cualquiera de sus preguntas las 24 horas del día y los 7 días de la semana. Nos complace recibir su mensaje sobre los problemas que encontró para que podamos ayudarlo a salir del problema. Puede ponerse en contacto con nosotros a través de correo electrónico.

 Support@Jimveo.com

Q: ¿Dónde puedo encontrar los videos instructivos sobre cómo configurar el proyector?

A: Hemos preparado videos de operación detallados en YouTube, que contienen casi todos los pasos de operación del proyector, como conexión wifi, conexión por cable, etc. Solo busque "Jimveo" en YouTube y los encontrará.

Q: Ajusto el anillo de enfoque pero la imagen sigue siendo borrosa, ¿qué debería hacer?

- A: ① La distancia de proyección recomendada es de 5,2 a 9,5 pies (1,6 a 3 m).
② Ajuste la distancia de proyección en consecuencia y ajuste el anillo de enfoque hasta que alcance la mejor calidad de imagen.

Q: No puedo reproducir videos de Netflix en el proyector, ¿por qué?

A: Hay bastantes plataformas de video como Netflix, Disney+ y Hulu que están bajo la protección de derechos de autor de HDCP y, por lo tanto, no admiten que se muestren en un proyector, esta es la misma situación para todos los proyectores. Necesitarías un tv stick para disfrutar de estas plataformas de vídeo.

Q: Me puse en contacto con el servicio de atención al cliente, pero no he recibido ninguna respuesta. ¿Qué tengo que hacer?

A: Tiene nuestra promesa de que nuestro equipo profesional de servicio al cliente responderá a todos sus mensajes dentro de las 24 horas. Si no ha recibido nuestra respuesta después de 24 horas, es posible que nuestro correo electrónico o su correo electrónico hayan sido bloqueados. Por favor revise su casilla de correo no deseado o vuelva a enviarnos su carta.

Q: Conecto el proyector y mi teléfono con el mismo wifi, pero no puedo encontrar el nombre del proyector cuando quiero duplicar la pantalla.

A: ① Por favor, asegúrese de que su wifi tenga una buena velocidad de funcionamiento.

② Puede intentar restablecer wifi o reiniciar el proyector, o restaurar los valores predeterminados de fábrica. Puede encontrar los videos de la operación en nuestro canal "Jimveo" en YouTube.

③ Si probó las formas anteriores y aún no puede resolver el problema, envíe un correo electrónico a nuestro equipo de soporte junto con su número de pedido, encontraremos soluciones para usted.

Q: Recibí el proyector pero no tiene control remoto. ¿Dónde puedo conseguir uno nuevo?

A: Si al producto que recibe le falta algún accesorio, infórmenos qué accesorio extraña. Se los enviaremos lo antes posible. Envíenos un correo electrónico a través de:

Support@Jimveo.com

Q: El proyector funcionó durante diez minutos y de repente se apagó. ¿Qué tengo que hacer?

A: Prometemos que nuestro proyector ha sido cuidadosamente revisado antes del envío. Sin embargo, el largo tiempo y la distancia de envío pueden causar daños al proyector. Si su proyector no funciona, contáctenos y le ofreceremos una solución satisfactoria.

Q: ¿Qué debo hacer si hay puntos negros en mi ¿pantalla de proyección?

A: ① Cree en la calidad de nuestro proyector. Este punto puede ser causado por polvo en la lente debido a colisión durante el transporte.

② Puede usar un destornillador para abrir la tapa debajo del proyector. Luego, use un secador de pelo para soplar la pantalla interna del proyector con un secador de pelo. Si esta operación no resuelve el problema, abra la cubierta inferior e intente limpiar la pantalla interna del proyector con un bastoncillo de algodón limpio. Puede encontrar los videos de la operación en nuestro canal "Jimveo" en YouTube.

③ Si no puede resolver su problema, no dude en enviarnos un correo electrónico a través de:

 Support@Jimveo.com

Q: Aparecen grandes manchas marrones en la pantalla del proyector después de usarlo durante unos 3 meses. ¿Puedo tener este problema resuelto?

A: ① Este fenómeno a menudo es causado por el sobrecalentamiento del proyector. Asegúrese de que la entrada y la salida de ventilación del proyector estén descubiertas para garantizar que el proyector pueda disipar el calor correctamente.

② Apague el proyector, espere unas horas hasta que se enfríe por completo. Y luego reinicie el proyector.

③ Si no puede resolver su problema, no dude en enviarnos un correo electrónico. Su proyector ofrece 3 años de garantía. Seremos responsables de cualquier problema de calidad.

Nuestro equipo de servicio al cliente altamente calificado y responsable está esperando saber de usted y responder a cualquiera de sus preguntas **las 24 horas del día, los 7 días de la semana.**

Nos complace recibir su mensaje sobre los problemas que encontró para que podamos ayudarlo a salir del problema. ¡Estamos aún más felices de escuchar sus elogios sobre nuestro maravilloso proyector y de ver los momentos felices que nuestro proyector ha traído a su vida!

¿La forma más rápida y eficiente de contactarnos?

Método 1- Por correo electrónico:

 Support@Jimveo.com

Método 2:

Tus pedidos > El pedido tiene un problema > Elija un tema de la lista mostrada

> Selecciona Contactar con el vendedor

Por favor venga. Por favor~~~



LISTA DE EMPAQUE

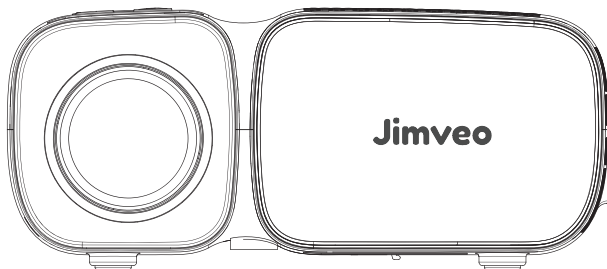

C11



Manual de usuario



User Manual

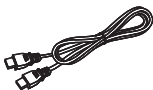

Cable HD

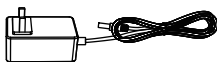

Cable de alimentación

AVISO

Recomendado

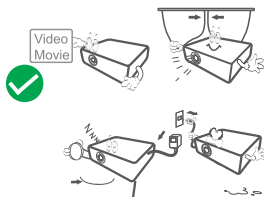

No se recomienda

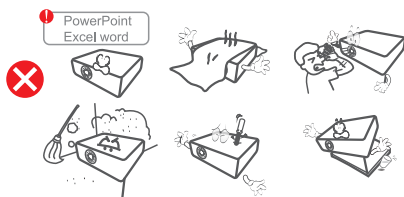

DESCRIPCIÓN GENERAL DE LAS FUNCIONES

• Proyector

Vista superior

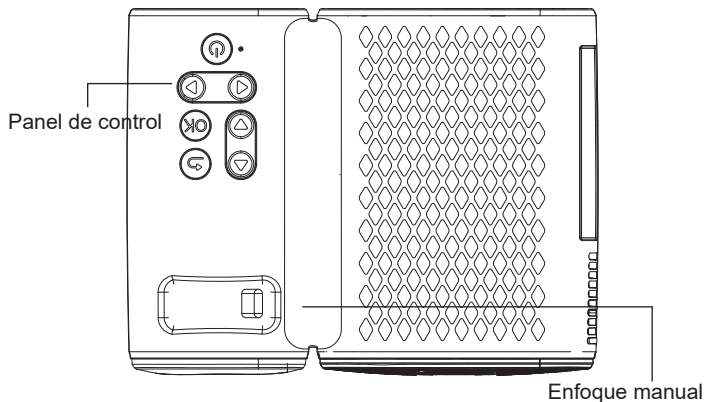

Panel de control

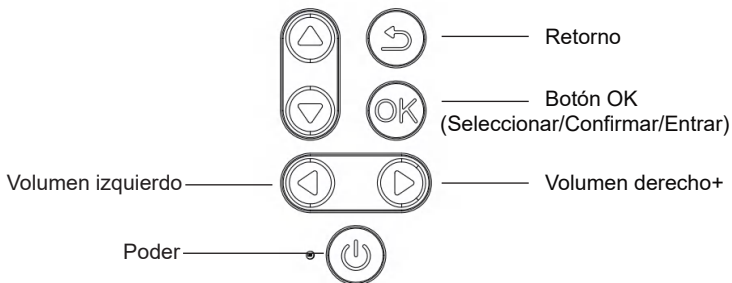

• Vista inferior

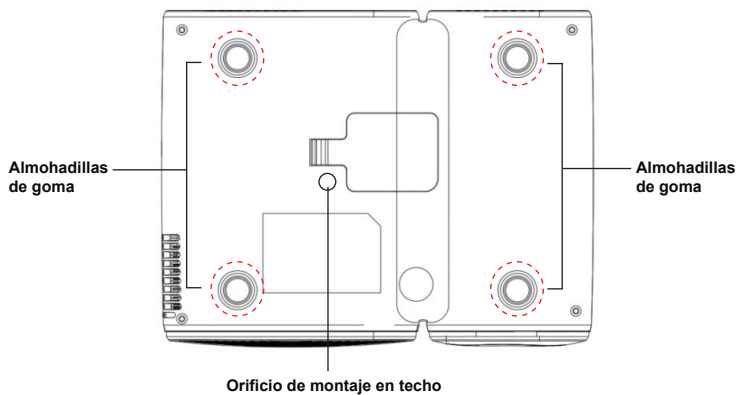

• Vista frontal

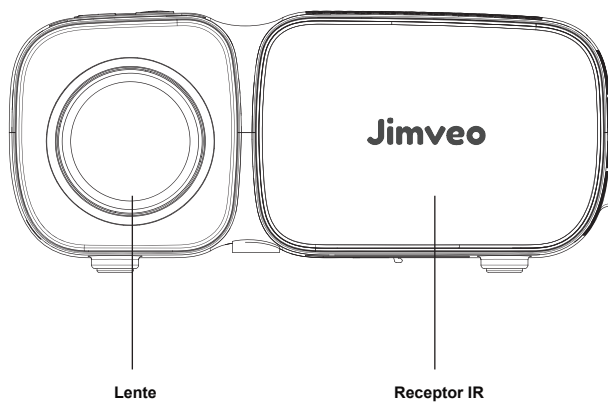

• Vista trasera

Energía
Zócalo del cable

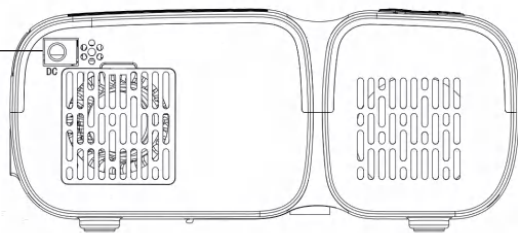

• Vista lateral

un lado izquierdo

entrada de alta
definición

Entrada AV

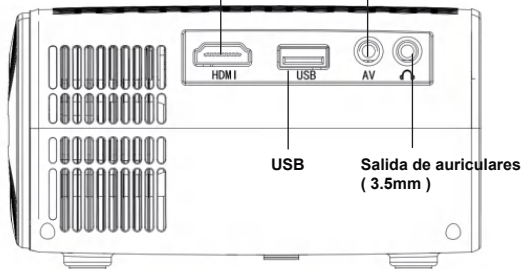

B Lado derecho

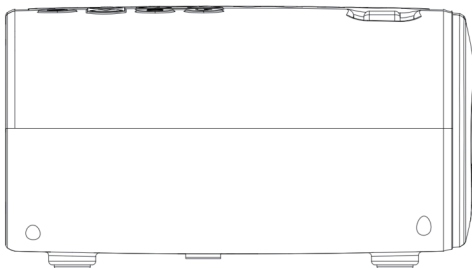

• Control remoto

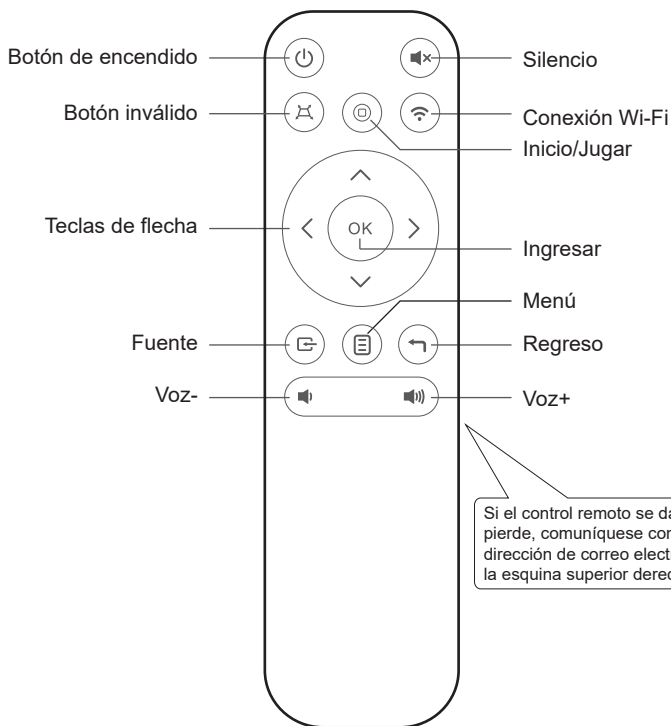

Nota: la batería no está incluida

Instalación del control remoto

1. Instale 2 pilas AAA en el control remoto antes de usarlo. No combine baterías nuevas con viejas en un control remoto, lo que puede causar fallas en la operación debido a una fuente de alimentación insuficiente.

2. Cuando utilice el control remoto, asegúrese de que el transmisor de señal del control remoto apunte al receptor de señal infrarroja del proyector..

INICIO RÁPIDO

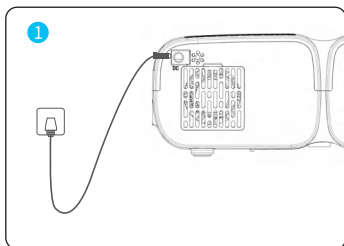

1. Enchufe el cable de alimentación en un tomacorriente.

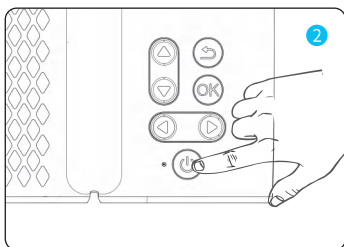

2. Presione el botón de encendido para encender el proyector.

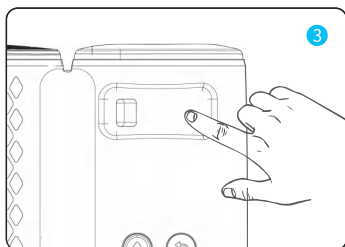

3. Ajuste el anillo de enfoque para obtener la mejor rendimiento de imagen.

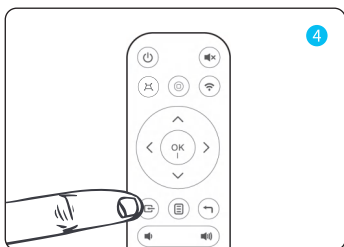

4. Presione el botón "Fuente" en el control remoto, seleccione la fuente de entrada correcta para proyectar su dispositivo.

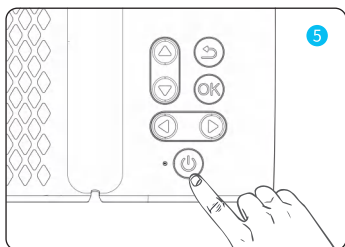

5. Presione el botón de encendido dos veces para apagar el proyector.

Fuente de entrada

El proyector irá a la interfaz de fuente de entrada USB de manera predeterminada cuando se encienda. Si ve "Sin señal" en la pantalla, confirme la fuente de entrada del proyector. Y seleccione las fuentes de entrada correspondientes cuando lo conecte a diferentes dispositivos.

Conexión USB

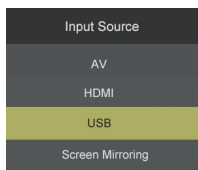
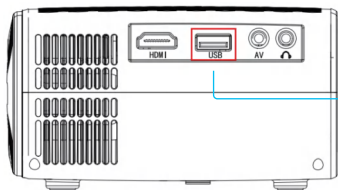

Conexión HDMI

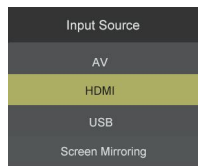
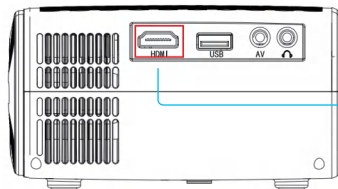

Conexión de altavoces

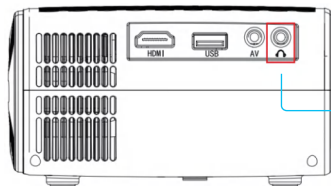

Conexión DVD

• Método 1: use el cable AV 3 en 1

- 1) Encienda su reproductor de DVD y el proyector;
- 2) Conecte los coloridos conectores hembra al cable RCA de su reproductor de DVD con el cable AV 3 en 1 (no incluido en el paquete);
- 3) Conecte el conector negro al puerto AV del proyector, ingrese a la página de inicio para seleccionar [AV] como fuente de señal.

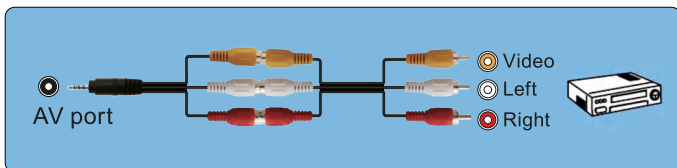
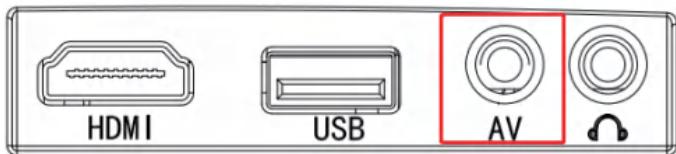

• Método 2: use el cable HDMI

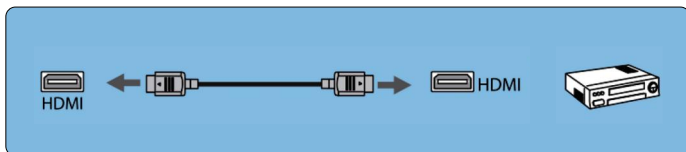
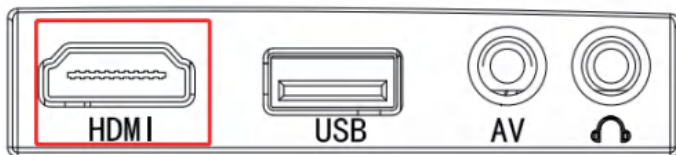

Menú y Configuración

1. Página de inicio

La página de inicio del proyector es la siguiente:

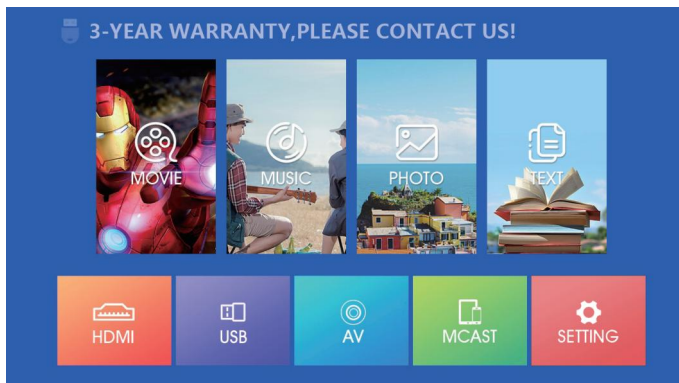

Tenga en cuenta que la fuente de entrada predeterminada de la página de inicio es USB. Si aparece "Sin señal" cuando enciende el proyector, no se preocupe. Presione el botón  en el control remoto y elija "USB", volverá a la página de inicio

2. Reproducción de archivos a través de USB

Inserte la unidad flash USB en el puerto USB del proyector, seleccione la fuente de entrada a "USB", irá a la página de inicio. Aquí puede elegir leer los archivos correspondientes de la unidad USB. Por ejemplo, si desea reproducir un video, seleccione "Video" en la página de inicio y elija el archivo de video que desea, presione el botón OK en el control remoto para reproducirlo..

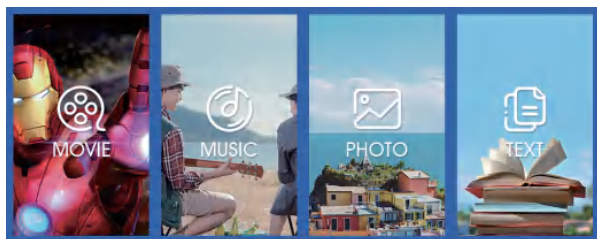

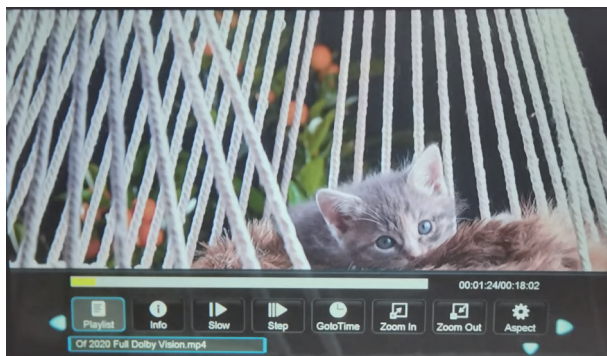

Presione el botón [OK] para ver las muchas opciones de configuración debajo del video y la imagen. Por favor, vea los detalles a continuación:

Opción	Descripción
Reproducir/ pausar	Para reproducir y pausar el video
Rebobinar	Retrosceso rápido 2/4/8/16/32 veces
Avance rápido	Avance rápido 2/4/8/16/32 veces
Prev	Ir al video/imagen anterior
Next	Ir al siguiente video/imagen
Detener	Detener la reproducción del video
Repetir	Repetir todo/Repetir ninguno/Repetir uno
Juego A/Juego B	Interceptar un segmento del video
lista de reproducción	La lista de reproducción de todos los videos en el USB
Información	La información de resolución y tamaño del video.
Lenta	Reproducción lenta 2/4/8/16/32 veces
Paso	Juego rápido 2/4/8/16/32 veces
Ir a la hora	Ir a un momento deseado del video
Acercarse	Ampliar la imagen 2/4/8 veces
Disminuir el zoom	Alejar la imagen 2/4/8 veces
Aspecto	16:9/4:3

3. Configuración del proyector

Presione el botón [Menú] en el control remoto o elija [Configuración] en la página de inicio, irá a la página de configuración del proyector, donde puede ver cuatro opciones de menú: IMAGEN, SONIDO, HORA, OPCIÓN

Menú IMAGEN



Artículo	Opciones	Funciones
Modo de imagen	Estándar / Dinámica / Suave / Usuario	Establecer el modo de imagen
Temperatura del color	Fresca / Media / Cálida	Establecer la temperatura de color
Dirección de proyección	Mesa delantera/Mesa trasera/ Techo delantero/ Techo trasero	Establecer la proyección dirección

Menú SONIDO

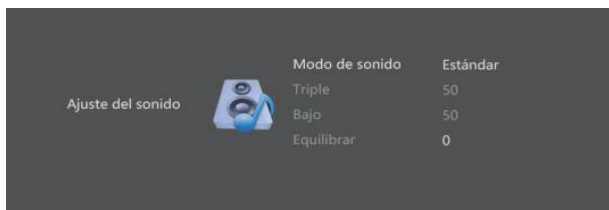

Artículo	Opciones	Funciones
Modo de sonido	Estándar/Película/Música/ Deportes/Uso	Establecer el modo de sonido
Equilibrio	±50	Establecer balance de sonido

Menú HORA

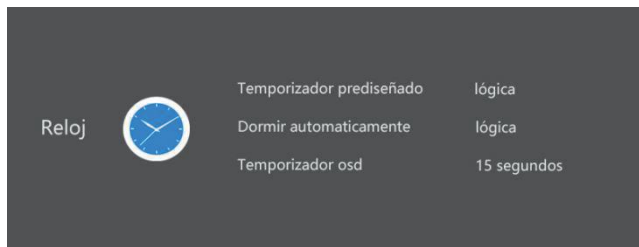

Artículo	Opciones	Funciones
Tiempo de dormir	Apagado/10-240 minutos	Establecer el tiempo para apagar el proyector
Suspensión automática	Encendido / apagado	Activar/desactivar el modo de suspensión automática
Temporizador OSD	Nunca/5-30S	Establecer el tiempo de visualización en pantalla

Menú OPCIÓN



Artículo	Opciones	Funciones
Idioma OSD	Ingles / japonesa / francia / español	Establecer idiomas
Relación de aspecto	16:9 /4:3	Disponible al reproducir videos a través de USB
Pantalla azul	Acceso/spento	Activar/desactivar el modo de pantalla azul
Reiniciar	Restaurar valores predeterminados de fábrica	
Actualizaciones de software (USB)	Si hay una nueva versión del software, puede poner el archivo en USB y actualizarlo aquí.	
Información de red	Información de red y edición del proyector	

Proyección inalámbrica con teléfonos y computadoras portátiles

Consejos de calentamiento:

- ① La fluidez de la duplicación de pantalla con conexión inalámbrica se verá afectada por el entorno de la red. Se recomienda un ancho de banda de 100 Mbit o más cuando se utiliza la duplicación de pantalla.
- ② Asegúrese de que su dispositivo móvil esté cerca del proyector cuando utilice una conexión inalámbrica. Se recomienda una distancia de 1 metro.
- ③ Es posible que algunos dispositivos móviles no admitan la duplicación de pantalla debido a la compatibilidad.
- ④ Si tiene alguna pregunta, no dude en enviar un correo electrónico a Jimveo a través de: Support@Jimveo.com

✘ Proyección inalámbrica con dispositivos iOS

Paso 1: Conecta el proyector al wifi de tu Router

- ① Haga clic en MCAST en la página de inicio.
O presione el botón [Source] y seleccione [Screen Mirroring] como fuente de entrada.
- ② Elija [Conexión WiFi].
- ③ Seleccione el WiFi de su enrutador de la lista, ingrese la contraseña y presione "Enter" para conectarse.
- ④ Cuando la red esté conectada correctamente, vaya a la página [Conexión inalámbrica con iOS].

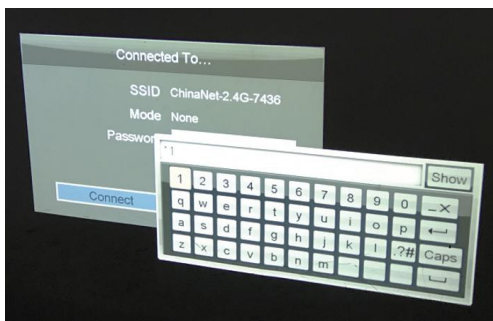
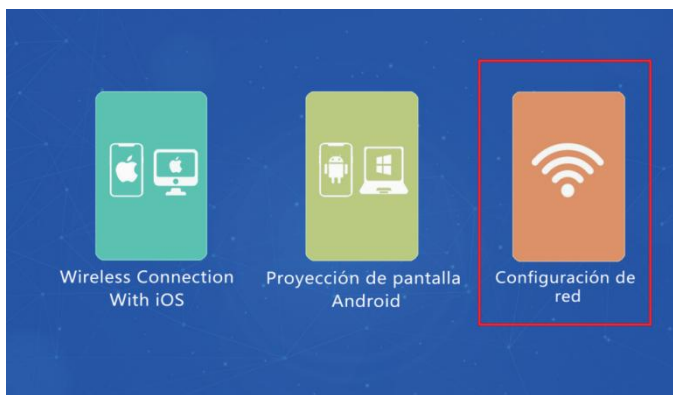
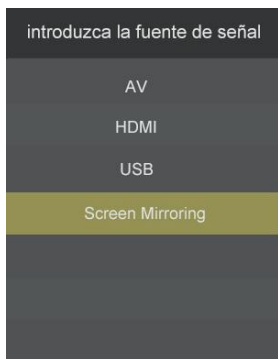



Wireless Screen Mirroring with iOS Devices

Step 1: Connect the Projector to your Router's WiFi

Home Page—MCAST—WiFi Connection—Turn On—
Search for WiFi—Choose your router's wifi—
Enter password to connect



Instructive videos are prepared for you. Scan the code to watch them, or contact us via:

 Support@jimveo.com

Step 2: Connect your device to the projector

For iPhone/iPad:

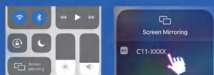

- ① Connect your iOS device to your router's WiFi.
- ② Tap the [Screen Mirroring] on your phone.
- ③ Search for devices, select the receiver [C11-XXXX] to connect and start wireless projection

For Macbook:



- ① Connect your Macbook to your router's WiFi.
- ② Click Apple logo on top left—System Preference—Sharing—Airplay Display
- ③ Select [C11-XXXX] to connect and start wireless projection.

Paso 2: conecte su dispositivo iOS al proyector

Para iPhone/iPad:

- ① Encienda WIFI, conecte su teléfono con el WIFI del enrutador.
- ② En su dispositivo iOS, abra el Centro de control y toque [Duplicación de pantalla].
- ③ El teléfono buscará automáticamente los dispositivos que se pueden duplicar en.
- ④ Seleccione [C11-XXXX] de la lista para conectar su teléfono al proyector e iniciar la proyección inalámbrica.

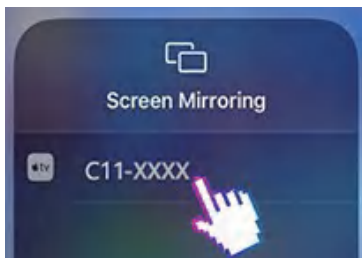

Para macbook:

- ① Conecta tu Macbook al WiFi de tu router.
- ② Haga clic en el logotipo de Apple en la parte superior izquierda → Preferencia del sistema → Compartir → Pantalla Airplay
- ③ Seleccione [C11-XXXX] para conectarse e iniciar la proyección inalámbrica.

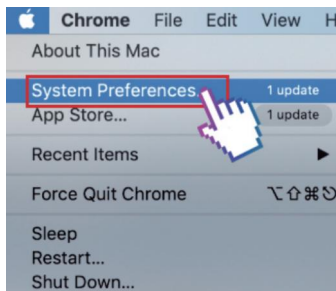

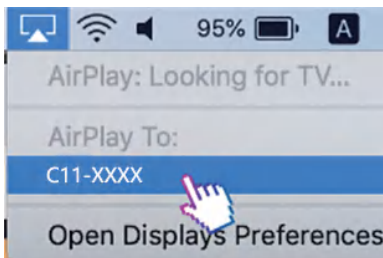
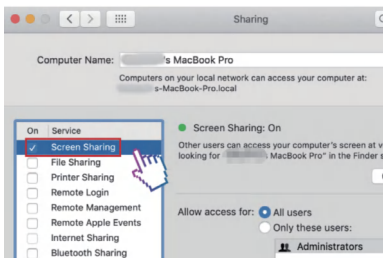

Cualquier comprador con alguna pregunta que nos envíe un correo electrónico tendrá nuestra promesa de obtener una solución satisfactoria + una garantía adicional de 6 meses para agradecer su apoyo!

EU:Support@jimveo.com

※ Proyección inalámbrica con Android y Windows

Paso 1: Vaya a la página del proyector [Conexión inalámbrica con Android y Windows]

Pulse el botón [Source], seleccione [Screen Mirroring] como fuente de entrada. Elija [Conexión inalámbrica con Android y Windows]

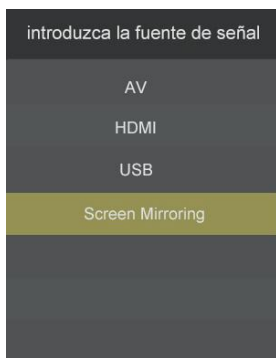

Paso 2: conecte su dispositivo Android y Wins al proyector

Para teléfonos Android:

- ① Conecte su dispositivo Android al WiFi de su enrutador.
- ② Toque la función [Proyección inalámbrica] o [Duplicación de pantalla] en su teléfono.
- ③ Seleccione el receptor [C11-XXXX] para conectarse e iniciar la proyección inalámbrica

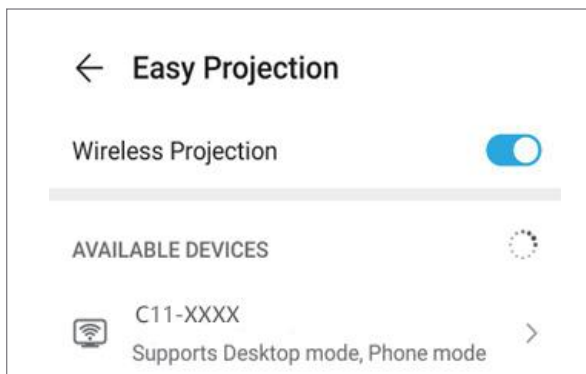
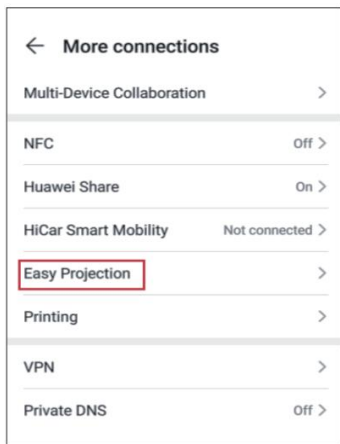
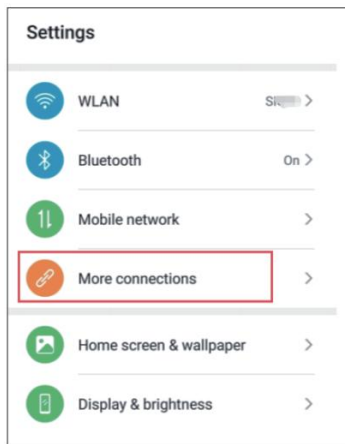

Para el portátil Wins:

- ① Conecte su Win10 al WiFi de su enrutador.
- ② Presione la tecla del logotipo de Windows [Win+K] en su teclado
- ③ Seleccione [C11-XXXX] para conectarse e iniciar la proyección inalámbrica.

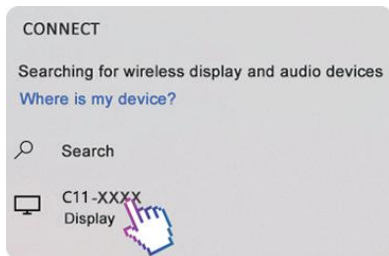
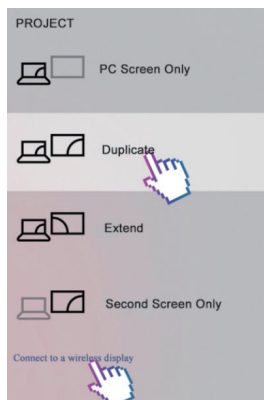

Instalación

1. Metodo de instalacion

El proyector admite proyección frontal y trasera, puede montarse en una mesa y montarse en el techo.

En la página de inicio, vaya a [Configuración]---[Imagen]---[Dirección de proyección]. Elija el modo de proyección que desee. Aquí hay cuatro modos: Mesa delantera/Mesa trasera/Techo delantero/Techo trasero.

Configura... 	Modo de imagen	Estandar
	Contraste	45
	Brillo	45
	Color	45
	Definición	50
	Temperatura del color	Temperatura de col..
	Dirección de proyección	Proyección frontal d..

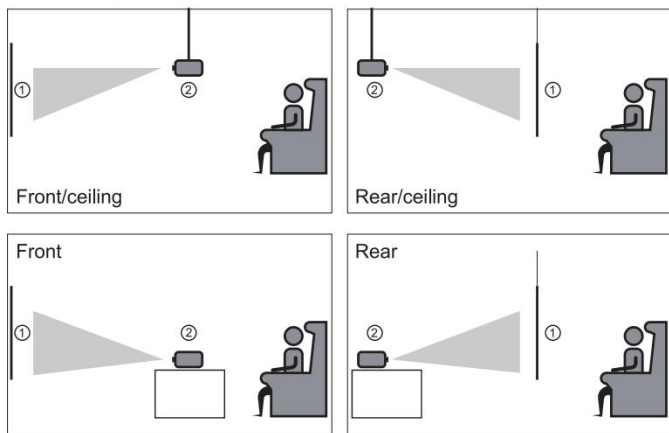

Mantenga el proyector a una altura donde su lente tenga simetría axial con respecto a la pantalla..

*¡Cualquier comprador que tenga alguna pregunta y se ponga en contacto con nosotros tendrá nuestra promesa de obtener una solución satisfactoria + una garantía adicional de 6 meses para agradecer su apoyo!

EU:Support@jimveo.com

• **Método de montaje en techo :**

Tenga en cuenta que nuestro proyector solo es compatible con el montaje en techo de un orificio.

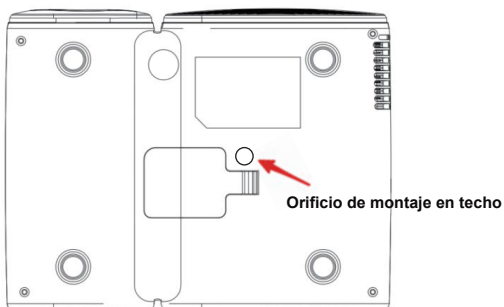

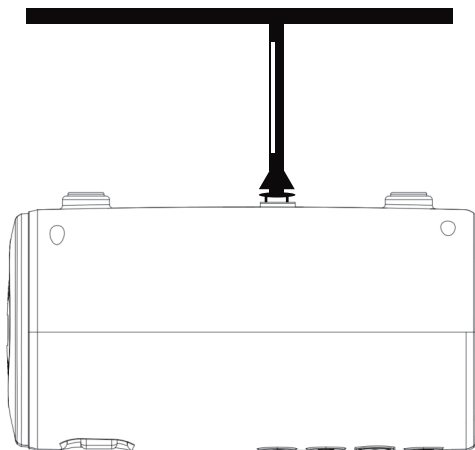

2. Distancia y tamaño de proyección

Siga los datos en la tabla a continuación para ajustar el tamaño de la imagen y la distancia.

Tamaño de proyección	Distancia de proyección
40 Inch	3.67 FT
60 Inch	5.4 FT
80 Inch	7.16 FT
100 Inch	8.9 FT
120 Inch	10.63 FT

Tenga en cuenta :

1. La mejor calidad de imagen se lograría con una distancia de proyección de 6,5 a 8,5 pies. Un tamaño de pantalla más grande afectaría la calidad de la imagen hasta cierto punto.
2. El tamaño de la imagen depende de la distancia entre el proyector y la pantalla, puede haber una desviación del 3 % entre los datos enumerados anteriormente. Diferentes configuraciones causan varias distancias.

ESPECIFICACIÓN

MODELO: C11	
Mostrar	LCD
Tipo de instalación	Mesa delantera/Mesa trasera/ Techo delantero/Techo trasero
Enfocar	Manuale
Orador	4W
Dimensión de la unidad	165*128*66mm
Formato de imagen compatible	JPEG/PNG/BMP
Formato de video compatible	MPEG1/MPEG2/MPEG4/H.263/H.264/AVS/ VC1/MJPEG/RV30/RV40/HEVC
Tornillo de fijación	1/4"
Fuente de luz	LED
Señal de entrada	480P, 576i, 576P, 720i, 720P, 1080i, 1080P
Relación de aspecto	16:9, 4:3
Fuente de alimentación	AC 100-240V, 50/60Hz
Unidad de Peso Neto	1.41kg
Formato de audio compatible	MPEG1/MPEG2/LPCM/MP3/WMA2/AAC/WAV
Puertos	USB*1/HDMI*1/AV*1/Headphone*1

*Cualquier comprador que tenga alguna pregunta y se ponga en contacto con nosotros tendrá nuestra promesa de obtener una solución satisfactoria + una garantía adicional de 6 meses ¡gracias por su apoyo!

EU:Support@jimveo.com

