

Jimveo

USER MANUAL

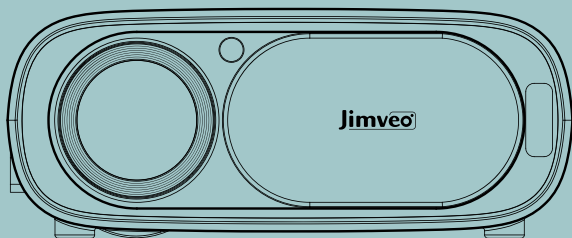

E30 1080P VIDEO PROJECTOR

WORLD BEAMS WITH JIMVEO

CONTENUTI

CONTATTO	145
RISOLUZIONE DEI PROBLEMI	146
L'ELENCO DEGLI IMBALLAGGI	148
PANORAMICA DELLE FUNZIONI	149
CONTROLLO REMOTO	152
INIZIO RAPIDO	153
IMPOSTAZIONI PERSONALIZZATE	154
FOCUS	155
IMPOSTAZIONE DELL'IMMAGINE DEL PROIETTORE	157
-Metodo di installazione	157
-Correzione trapezoidale	158
-Funzione zoom	161
SORGENTE D'INGRESSO	162
PROIEZIONE WIRELESS	168
-Per dispositivi iOS	168
-Per dispositivi Android	170
-Per PC Windows	171
CONNESSIONE BLUETOOTH	173
ALTRE IMPOSTAZIONI	175
AGGIORNAMENTO DEL SISTEMA	176
INSTALLAZIONE	178
SPECIFICHE DEL PROIETTORE	179

Contattate i funzionari Jimveo per verificare l'autenticità del vostro proiettore Jimveo, ecco gli indirizzi e-mail ufficiali:

Support@jimveo.com

Siamo ottimizzando e migliorando costantemente i nostri prodotti, le immagini e le descrizioni del manuale sono solo di riferimento. Possono differire dal prodotto reale. Si prega di fare riferimento al prodotto reale. È possibile ottenere l'ultima versione attraverso l'aggiornamento online. Grazie per la vostra comprensione.

Il nostro team di assistenza clienti altamente qualificato e responsabile è in attesa di sentirvi e di rispondere a tutte le vostre domande 24 ore su 24, 7 giorni su 7.

Siamo felici di ricevere i vostri messaggi sui problemi che avete incontrato, in modo da potervi aiutare a uscire dai guai. Siamo ancora più felici di sentirvi lodare il nostro meraviglioso proiettore e di vedere i momenti felici che il nostro proiettore ha portato nella vostra vita!

Il modo più veloce ed efficiente per contattarci?

Metodo 1 - Via e-mail:

🇺🇸 US: Support_us@jimveo.com

🇪🇺 EU/CA: Support@jimveo.com

🇯🇵 JP: Support_jp@jimveo.com

Metodo 2-Via piattaforma:

I vostri ordini > L'ordine ha un problema > Scegliere un argomento dall'elenco visualizzato > Selezionare Contatta selle

Per favore com . Per favore~~~



CONTATTO

Grazie mille per aver sostenuto Jimveo! Speriamo che i nostri prodotti e servizi vi portino un piacevole viaggio nel divertimento audiovisivo.

Jimveo promette una garanzia di 3 anni e un'assistenza tecnica a vita, non preoccupatevi quando incontrate qualche problema. **Ogni acquirente con qualsiasi domanda che viene a contattarci avrà la nostra promessa di ottenere asatisfactory soluzione un Extra 6 mesi di garanzia per ringraziare per il vostro sostegno!**

A proposito, ci stiamo scervellando per sviluppare un nuovo proiettore. Se avete avete qualche idea sul proiettore, come l'esperienza d'uso, i parametri, caratteristiche, colori e aspetto, vi invitiamo caldamente a comunicarcele in dettaglio. Diamo valore a tutte le voci e non immaginate quanto siamo ansiosi di conoscere le vostre idee. le vostre idee. **Una volta che la vostra idea sarà adottata, per ringraziarvi, mi candiderò per di inviarvene uno GRATUITO come primo tester quando il nuovo prodotto sarà sviluppato. sviluppato.**

Aspettiamo con ansia i vostri messaggi!

Team di supporto Jimveo

Scansiona il codice QR qui sotto e inizia a chattare con noi!!!



Scansiona questo codice, impara a usare il proiettore visivamente su YouTube!!!



US: Support_us@jimveo.com



EU/CA: Support@jimveo.com



JP: Support_jp@jimveo.com



YouTube: Cerca "Jimveo" su YouTube



RISOLUZIONE DEI PROBLEMI

Il nostro team di assistenza clienti altamente qualificato è pronto a rispondere alle vostre domande 24 ore al giorno e 7 giorni alla settimana. Rispondere alle vostre domande 24 ore al giorno e 7 giorni alla settimana. Siamo felici di ricevere il vostro messaggio sui problemi che avete incontrato, in modo da potervi aiutarvi a uscire dai problemi. Potete contattarci tramite e-mail.

 **US: Support_us@jimveo.com**

 **EU/CA: Support@jimveo.com**

 **JP: Support_jp@jimveo.com**

D: Dove posso trovare i video didattici su come impostare il proiettore?

R: Abbiamo preparato dei video operativi dettagliati su YouTube, che contengono quasi tutte le fasi di funzionamento del proiettore, come la connessione WiFi, la connessione via cavo e così via. Basta cercare "Jimveo" su YouTube per trovarli.

D: Il proiettore non è ancora abbastanza chiaro dopo la messa a fuoco automatica, cosa devo fare?

R: Se l'immagine non è sufficientemente chiara dopo la messa a fuoco automatica, premere i tasti [F+] e [F-] per eseguire una regolazione fine.

D: Non riesco a riprodurre i video di Netflix sul proiettore, perché?

R: Alcune piattaforme video, come Netflix, Disney+ e Hulu, sono protette da copyright HDCP e quindi non supportano la visualizzazione di video. Sono protette da copyright HDCP e quindi non possono essere visualizzate su un proiettore. Questa è la stessa situazione per tutti i proiettori. Per usufruire di queste piattaforme video è necessario un TV stick.

D: Ho collegato il proiettore e il mio telefono con lo stesso WiFi, ma non riesco a trovare il nome del proiettore quando voglio fare il mirroring dello schermo.

R: ① Assicuratevi che la vostra rete WiFi abbia una buona velocità di funzionamento. Si può provare a resettare il WiFi o a riavviare il proiettore, oppure a ripristinare le impostazioni di fabbrica.

Potete trovare i video operativi sul nostro canale "Jimveo" su YouTube.

③ Se avete provato i metodi sopra descritti e non riuscite a risolvere il problema, inviate un'e-mail al nostro team di assistenza insieme al numero d'ordine. Troveremo una soluzione per voi.

D: Non riesco a collegare il proiettore alla barra audio. Come posso risolvere questo problema?

① Assicurarsi di aver seguito correttamente i passaggi operativi. E assicurarsi che la barra audio non sia collegata ad altri dispositivi Bluetooth.

② Poiché sul mercato esistono molti tipi diversi di altoparlanti Bluetooth, mercato. Alcuni altoparlanti non sono compatibili con il nostro proiettore. Questo è un problema che tutti i proiettori sul mercato stanno affrontando e lavorando per migliorare. Migliorare. Inviateci un'e-mail per ulteriori istruzioni.

D: Ho trovato una macchia scura sullo schermo di proiezione. Come posso rimuoverla?

R: ① Abbiamo fornito istruzioni e strumenti per la pulizia della polvere insieme al prodotto. il prodotto. Abbiamo anche preparato dei video su YouTube che insegnano come rimuovere le macchie scure. macchie scure. È possibile provare a rimuovere la polvere da soli.

Se non riuscite a rimuovere la macchia scura da soli, contattateci. Contattateci tramite e-mail.

D: Ho ricevuto il proiettore ma non ha il telecomando. Potete inviarmelo?

R: Se il prodotto ricevuto manca di qualche accessorio, vi preghiamo di farci sapere quale accessorio manca. Ve li invieremo il prima possibile.

D: Il proiettore ha funzionato per dieci minuti e improvvisamente si è spento. Cosa devo fare?

R: Vi assicuriamo che il nostro proiettore è stato accuratamente controllato prima di spedizione. Tuttavia, il lungo tempo e la distanza di spedizione possono danneggiare il proiettore. al proiettore. Se il proiettore non funziona, contattateci e vi offriremo una soluzione soddisfacente. offrirvi una soluzione soddisfacente.

D: Ho contattato il servizio clienti come suggerito, ma non ho ricevuto alcuna risposta. ricevuto alcuna risposta. Perché?

R: Promettiamo di rispondere a tutte le e-mail entro 24 ore. Se non ha ricevuto alcuna risposta da parte nostra per più di un giorno, forse la nostra e-mail è stata bloccata o è finita nella casella di spam. è stata bloccata o è finita nella casella di posta elettronica indesiderata. Inviatemi un'altra e-mail o contattateci tramite Instagram (vedi codice QR a pagina 01). Grazie per la vostra comprensione.

D: Dopo averlo usato per circa 3 mesi, sullo schermo del proiettore compaiono grandi macchie marroni. Posso risolvere questo problema?

R: ① Questo fenomeno è spesso causato dal surriscaldamento del proiettore.

Assicuratevi che le entrate e le uscite di ventilazione del proiettore non siano non siano coperti, in modo che il proiettore possa dissipare adeguatamente il calore.

② Spegner il proiettore e attendere qualche ora affinché il proiettore possa si è raffreddato completamente. Quindi riavviare il proiettore.

③ Se non riuscite a risolvere il vostro problema, non esitate a contattarci.

contattateci. Il nostro proiettore viene fornito con una garanzia di tre anni. Saremo responsabili di qualsiasi responsabile di qualsiasi problema di qualità.

Suggerimenti: Per prolungare la durata del proiettore, si consiglia di pulire o sostituire la rete antipolvere ogni due mesi. Se avete bisogno di reti antipolvere, vi preghiamo di inviarci un'e-mail, vi invieremo gratuitamente 10 pezzi di rete antipolvere in modo che possiate sostituirla regolarmente.

 **US:Support_us@jimveo.com**

 **EU/CA: Support@jimveo.com**

 **JP: Support_jp@jimveo.com**

L'ELENCO DEGLI IMBALLAGGI

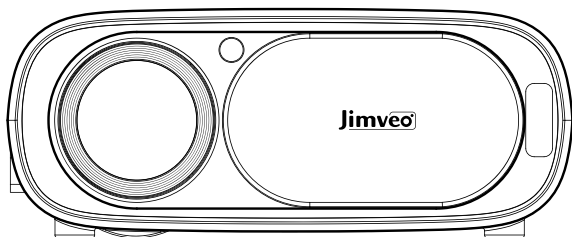

E30

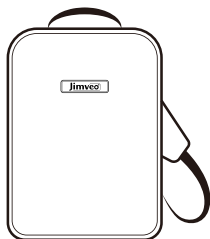

Zaino



Remoto



Manuale d'uso

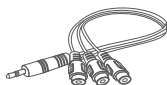

Cavo AV

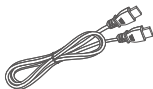

Cavo HD

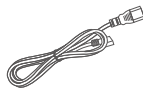

Cavo di alimentazione

Avviso

Consigliato

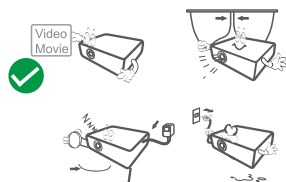

Non consigliato

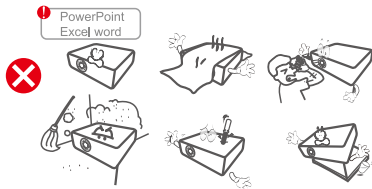

PANORAMICA DELLE FUNZIONI

Vista dall'alto

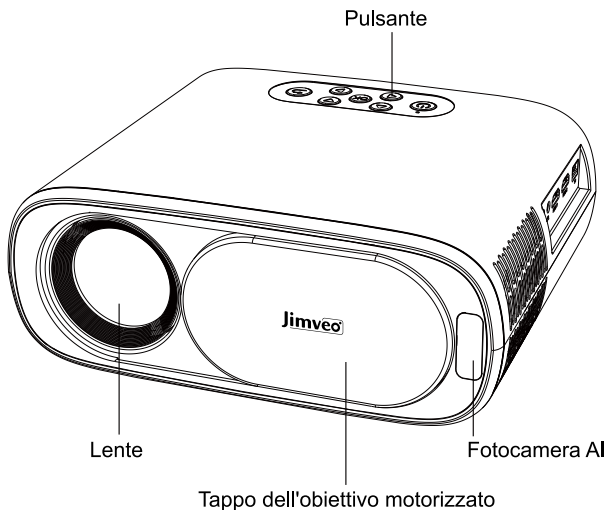

Pannello di controllo

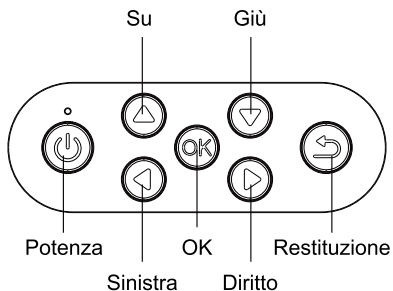

Vista laterale

A. Lato sinistro

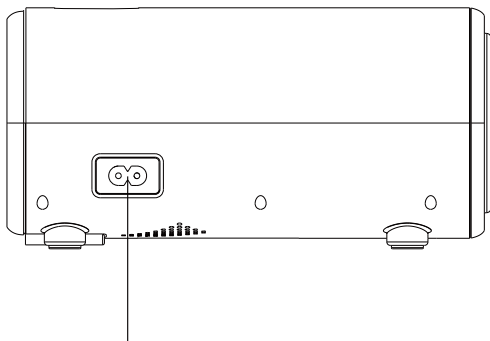

Presa di corrente

B. Lato destro

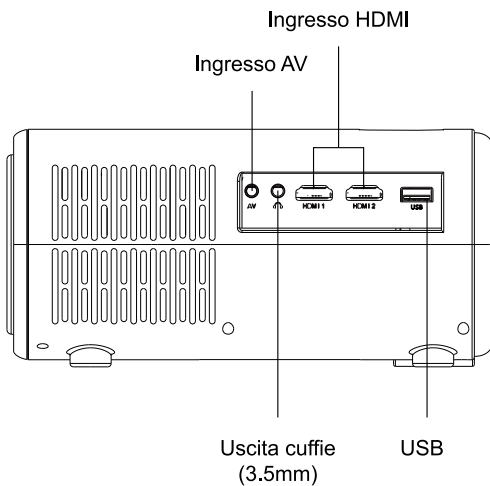

Ingresso HDMI

Ingresso AV

Uscita cuffie
(3.5mm)

USB

Vista posteriore

Porta di rete RJ45 (opzionale)

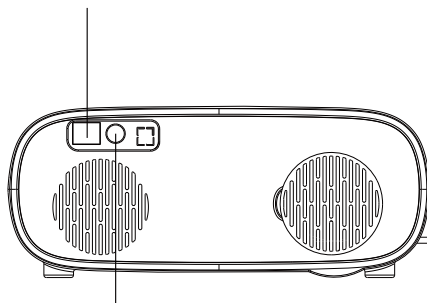

IR (ricevitore di telecomando)

Nota: la porta di rete RJ45 può collegare direttamente il cavo di rete al proiettore, riducendo così le interferenze di altri dispositivi e garantendo una connessione più fluida. (La fluidità della connessione sarà influenzata dall'ambiente di rete. Si consiglia una larghezza di banda di 100 Mbit o superiore).

Vista dal basso

Dado di rame

Dado di rame

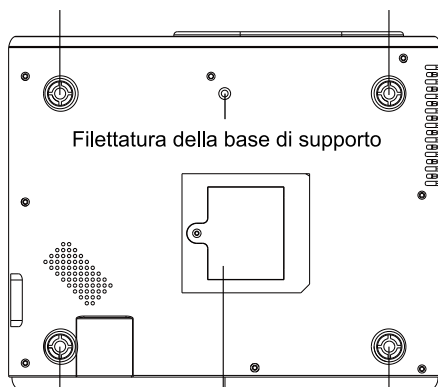

Filettatura della base di supporto

Dado di rame

Dado di rame

Coperchio antipolvere
(Dado in rame: per montaggio a soffitto)

CONTROLLO REMOTO

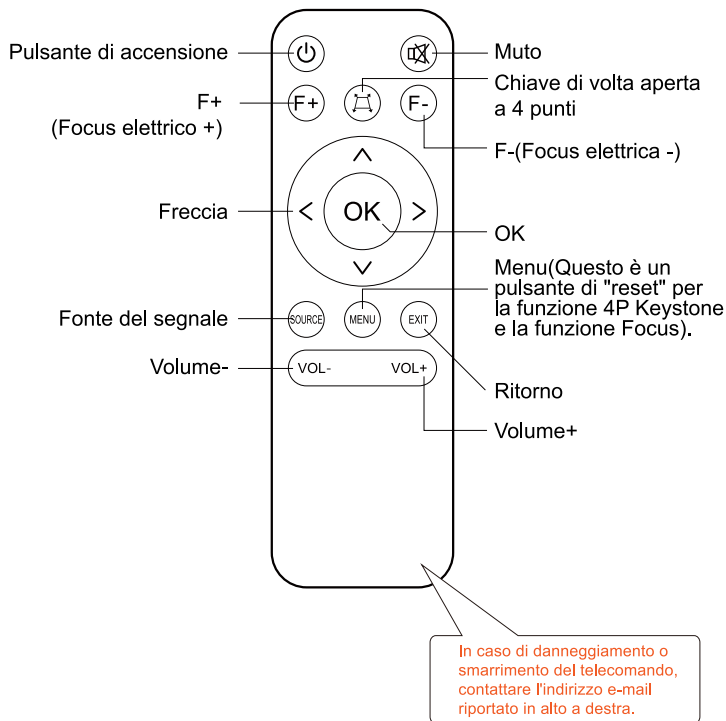

Installazione del telecomando

1. Installare 2 batterie AAA nel telecomando prima di utilizzarlo. Non combinare le batterie nuove con quelle vecchie in un telecomando, in quanto ciò potrebbe causare un'interruzione del funzionamento a causa di un'alimentazione insufficiente.
2. Quando si utilizza il telecomando, accertarsi che il trasmettitore del segnale del telecomando sia puntato verso il ricevitore del segnale a infrarossi del proiettore.

INIZIO RAPIDO

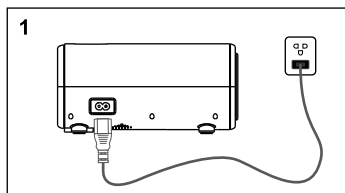

1 Collegare il cavo di alimentazione a una presa di corrente

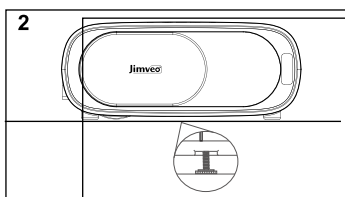

2 Regolare il cavalletto di conseguenza

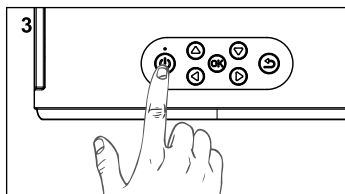

3 Premere il tasto di accensione per accendere il proiettore.

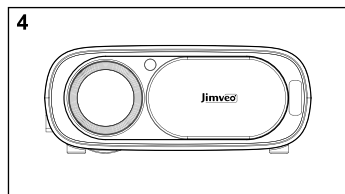

4 Il copriobiettivo si sposta automaticamente.

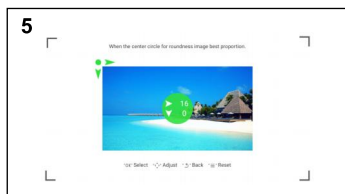

5 Premete il tasto Keystone 4P sul telecomando per regolare il trapezio orizzontale e verticale del proiettore. (Per istruzioni dettagliate, consultare pagina 160).

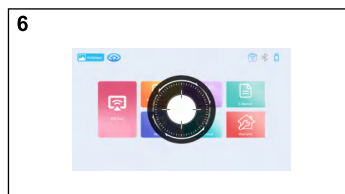

6 Premendo il tasto F+ o F- sul telecomando, sull'immagine apparirà un indicatore di messa a fuoco. Regolare in base all'indicatore di messa a fuoco per ottenere il miglior effetto dell'immagine (per istruzioni dettagliate, consultare pagina 155).

IMPOSTAZIONI PERSONALIZZATE

Impostazione dello sfondo

Selezionando il menu [Sfondo] nella homepage, è possibile impostare lo sfondo preferito dall'immagine locale. Oppure è possibile scegliere un'immagine dall'unità USB e impostarla come sfondo.

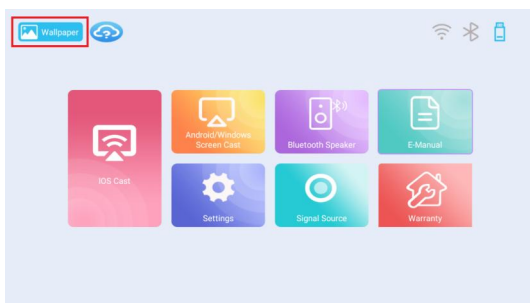

FOCUS

Messa a fuoco automatica

Dopo l'accensione, il proiettore può regolare automaticamente la messa a fuoco.

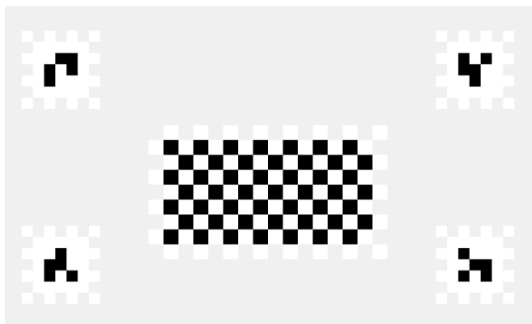

Suggerimenti: Accedere a Impostazioni > Impostazioni di proiezione per assicurarsi che l'opzione di messa a fuoco automatica sia aperta.

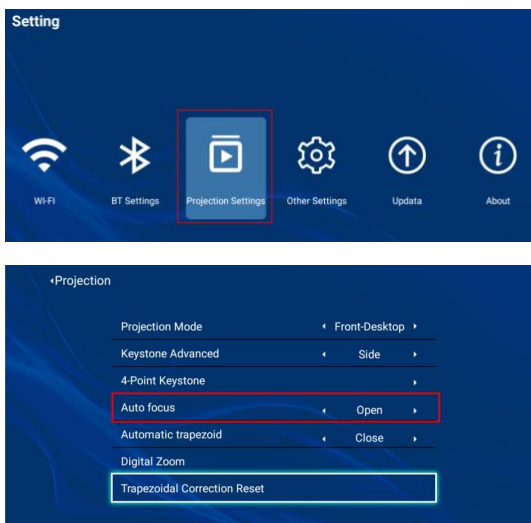

Messa a fuoco manuale

Se l'immagine non è sufficientemente nitida dopo la messa a fuoco automatica, premere i pulsanti Focus+ e Focus- per effettuare una messa a punto.

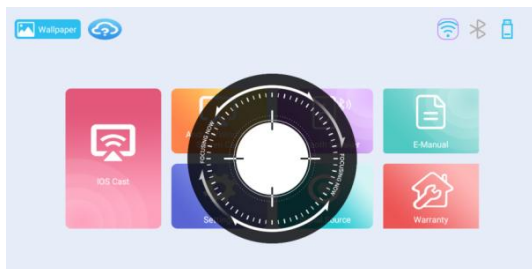
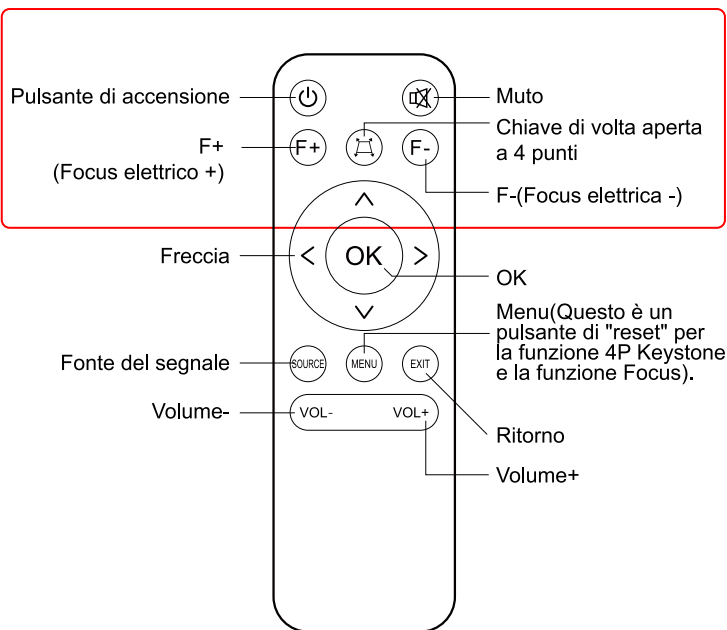

IMPOSTAZIONE DELL'IMMAGINE DEL PROIETTORE

1. Metodo di installazione

Il proiettore supporta la proiezione anteriore e posteriore, può essere montato su tavolo e a soffitto. Nella pagina iniziale, scegliere l'opzione "Impostazioni". Fare clic su "Impostazioni di proiezione" per accedere alla pagina di impostazione della proiezione. È possibile visualizzare l'opzione "Modalità di proiezione"; premere il tasto destro e sinistro per cambiare la modalità desiderata.

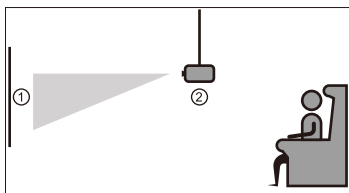
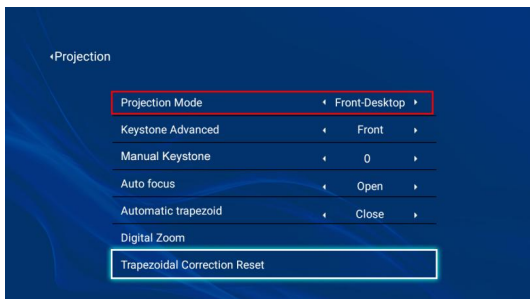

Anteriore/soffitto

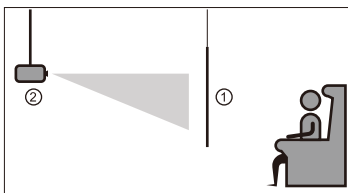

Posteriore/soffitto

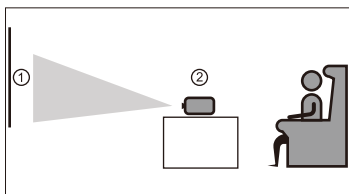

Anteriore

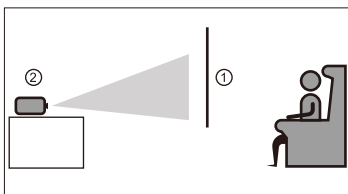

Posteriore

2. Correzione trapezoidale

Nella pagina iniziale, scegliere l'opzione "Impostazioni". Fare clic su "Impostazioni di proiezione" per accedere alla pagina delle impostazioni di proiezione. Esistono 3 modi per correggere il trapezio: "Correzione automatica del trapezio", "Correzione trapezoidale avanzata: correzione trapezoidale manuale" e "Correzione trapezoidale avanzata: correzione trapezoidale a 4 punti".

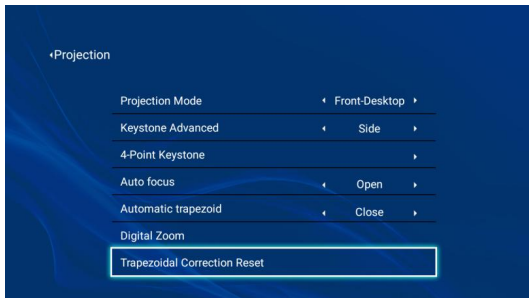

2.1 Correzione automatica del trapezio

Nota: ① Assicurarsi che il proiettore sia posizionato in piano sul tavolo. Quando si utilizza la correzione automatica del trapezio, assicurarsi che il proiettore sia posizionato in piano sul tavolo.

② Se il proiettore è posizionato a più di 30° di lato, la nitidezza dell'immagine non sarà in grado di raggiungere il livello ottimale; questa è la stessa situazione per tutti i proiettori LCD presenti sul mercato.

③ Se l'immagine non è ancora quadrata dopo la correzione orizzontale automatica, è possibile regolare leggermente l'immagine premendo il tasto 4P Keystone Correction sul telecomando. (La funzione di correzione automatica del trapezio si disattiva automaticamente quando si attiva la correzione trapezoidale 4P).

Istruzioni per l'uso della funzione di correzione trapezoidale automatica

(1) Nella pagina iniziale, selezionare l'opzione "Impostazioni". Fare clic su "Impostazioni di proiezione" per accedere alla pagina delle impostazioni di proiezione.

(2) Andare su "Trapezio automatico", ci sono due modalità diverse: "Chiudi" e "Apri". Premere i pulsanti destro e sinistro per attivare la modalità "Apri". In questo modo la trapezia verrà corretta automaticamente.

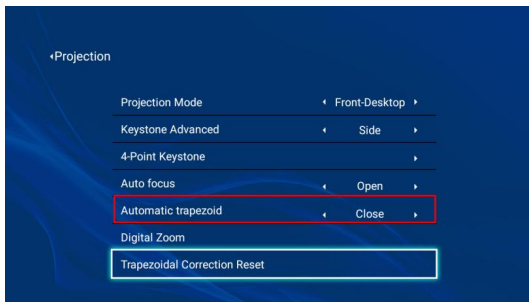

- ① Se l'immagine di proiezione viene visualizzata come (1), aprire il trapezio automatico per ottenere l'immagine di proiezione (2).
- ② Se l'immagine di proiezione è (3), aprire il trapezio automatico per ottenere l'immagine di proiezione (4).

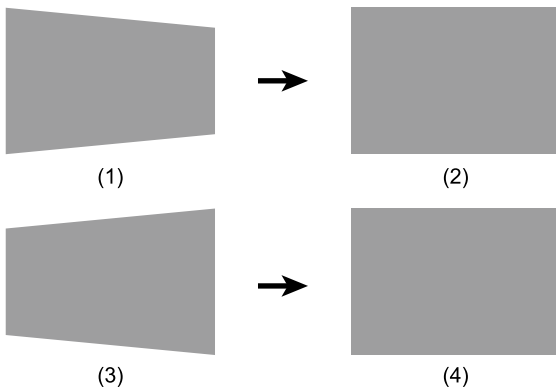

2.2 Correzione manuale della distorsione trapezoidale

(1) Nella pagina iniziale, selezionare l'opzione "Impostazioni". Fare clic su "Impostazioni di proiezione" per accedere alla pagina di impostazione della proiezione.

(2) Premere il pulsante per selezionare il menu "Keystone Advanced" e premere i pulsanti destro e sinistro per selezionare "Front". Quindi si vedrà l'opzione "Chiave manuale" e la si selezionerà. Premere il pulsante sinistro e destro per regolare l'immagine.

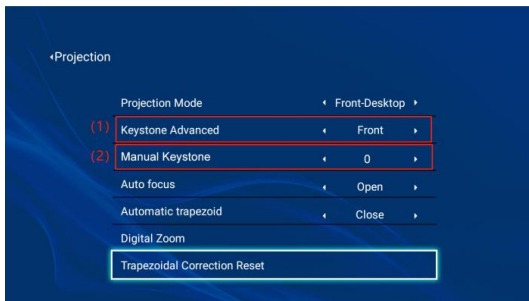

Se l'immagine di proiezione appare come (5), premere il tasto destro del telecomando o del proiettore per aumentare il parametro verticale (-50-0), fino a ottenere l'immagine di proiezione (6).

Se l'immagine di proiezione appare come (7), premere il tasto sinistro del telecomando o del proiettore e diminuire il parametro verticale (0-50), fino a ottenere l'immagine di proiezione (8).

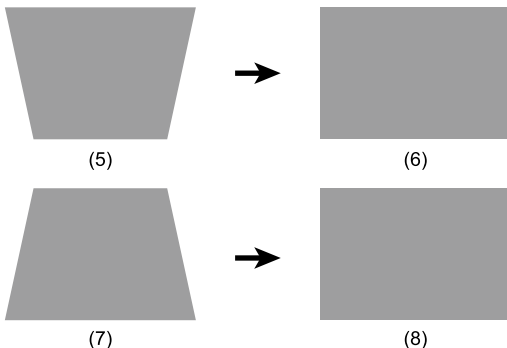

2.3 Correzione trapezoidale a 4 punti

(1) Nella pagina iniziale, selezionare l'opzione "Impostazioni". Fare clic su "Impostazioni di proiezione" per accedere alla pagina delle impostazioni di proiezione.

(2) Andare su "Keystone avanzato", ci sono due modalità diverse: Frontale e "Laterale". Premere i pulsanti destro e sinistro per scegliere la modalità laterale. Viene visualizzata l'opzione "Keystone a 4 punti". Premere il pulsante destro per passare alla pagina di regolazione.

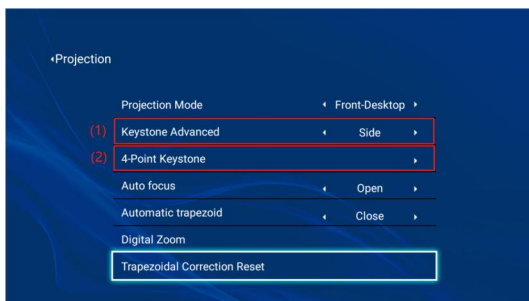

(3) Premere il pulsante "OK" per passare alla pagina di impostazione della correzione trapezoidale a 4 punti. Premere i tasti freccia per regolare i 4 angoli dell'immagine.

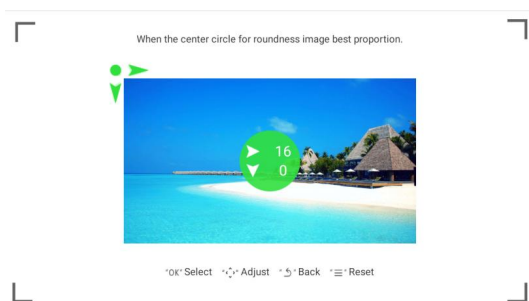

Suggerimenti: Se necessario, è possibile premere il tasto [Menu] del telecomando per ripristinare l'immagine.

2.4 Funzione zoom

(1) Scegliere l'opzione "Zoom digitale".
 (2) Premere i pulsanti destro e sinistro per regolare le dimensioni dell'immagine. È possibile regolare le dimensioni dello schermo dal 100% al 50%.
 Suggerimenti: Se non si è soddisfatti dello schermo regolato, è possibile fare clic sul pulsante [Menu] del telecomando per ripristinare lo schermo e quindi regolarlo nuovamente.

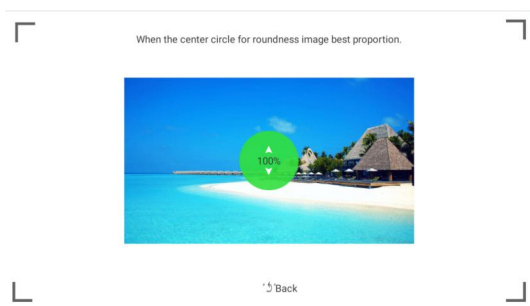
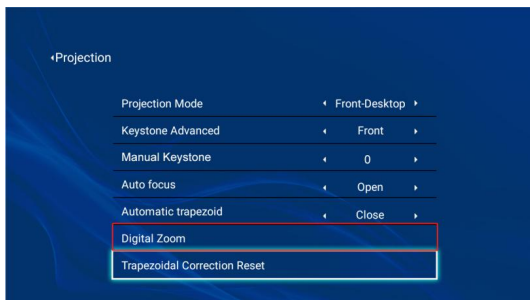

SORGENTE D'INGRESSO

Fare clic su [Sorgente segnale] nella pagina iniziale e scegliere il metodo di connessione. metodo di connessione.

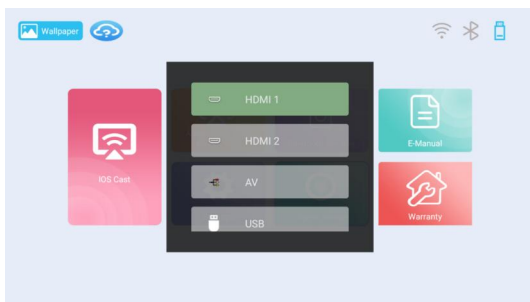

1. Collegamento USB

Fase 1: Collegare l'USB e l'icona USB si accende.

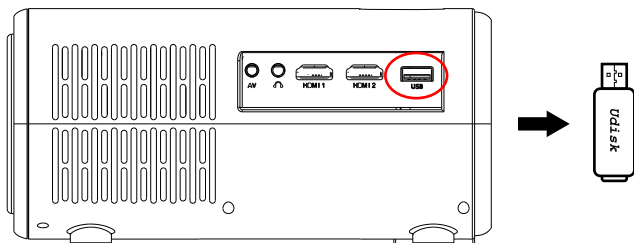

Fase 2: Selezionare USB come sorgente di ingresso e i contenuti del dispositivo verranno visualizzati sullo schermo di proiezione.

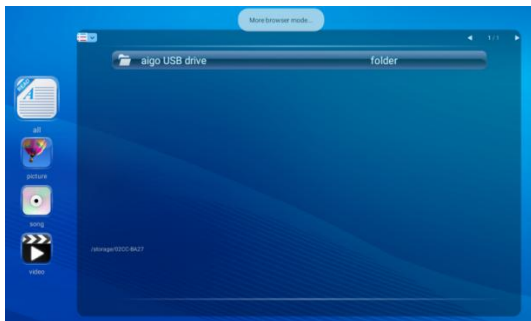
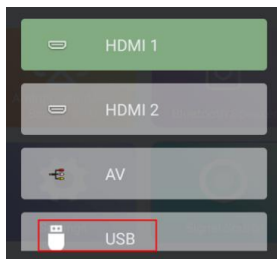

Riproduzione video

Simbolo	Funzione
	Riproduzione/Pausa del video
	Ultimo video
	Il prossimo video
	Avanzamento veloce del video
	Riavvolgere il video
	Regolare il tempo di riproduzione del video
	Playlist
	Informazioni sui media
	Impostazioni di gioco
	Selezionare i punti di inizio e fine per riprodurre ripetutamente il segmento.
	Regola la modalità di riproduzione: Riproduzione sequenziale/Ciclo singolo/Riproduzione casuale

Riproduzione dell'immagine

Fare clic sull'icona di impostazione per regolare l'immagine.

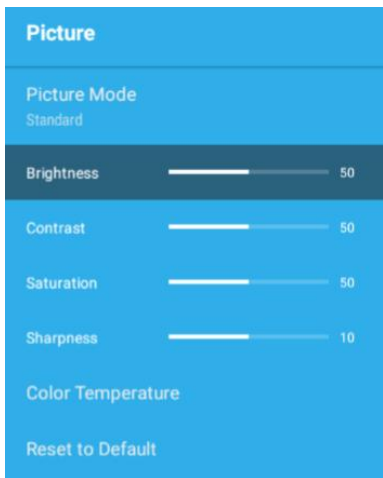

Riproduzione dei documenti di Office

Scegliere il file desiderato sulla USB. Durante la riproduzione del PPT, premere i pulsanti sinistro e destro per passare alla diapositiva successiva e all'ultima. Fare clic sull'icona "Impostazioni" per ottenere ulteriori opzioni. È possibile scegliere di avviare il PPT dalla diapositiva corrente, passare a una diapositiva designata o esportare il PPT in un documento PDF. Il proiettore reagisce un po' più lentamente quando si aprono i documenti di Office.

2. Collegamento HDMI

Fase 1: Accendere il proiettore e collegare il dispositivo a una qualsiasi porta HDMI del proiettore con un cavo HDMI.

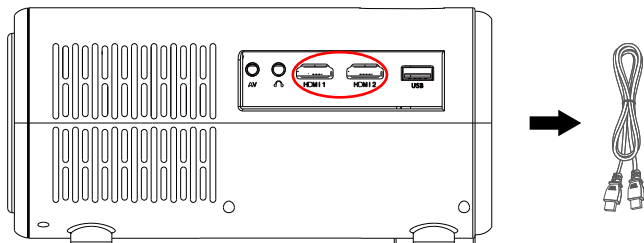

Fase 2: Selezionare HDMI come sorgente di ingresso e i contenuti del dispositivo verranno visualizzati sullo schermo di proiezione.

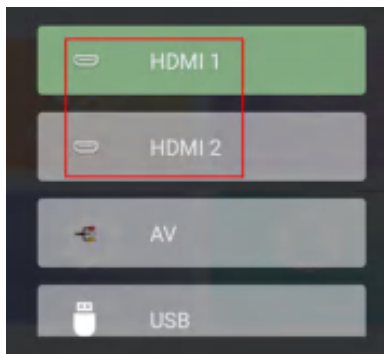

3. Collegamento altoparlante/cuffie

Collegate direttamente l'altoparlante cablato e le vostre cuffie/auricolari alla porta Audio Out del proiettore con un cavo audio da 3,5 mm.

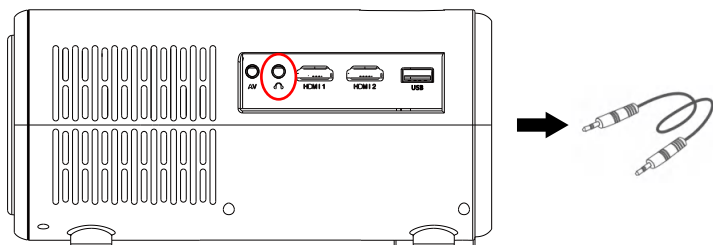

4. Collegamento AV

Fase 1: Accendere il proiettore e collegare il dispositivo alla porta AV del proiettore con il cavo AV.

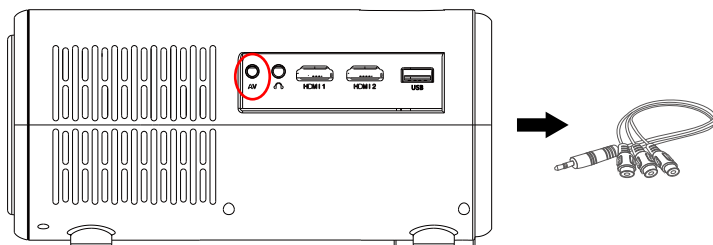

Fase 2: Selezionare AV come sorgente di ingresso e i contenuti del dispositivo verranno visualizzati sullo schermo di proiezione.

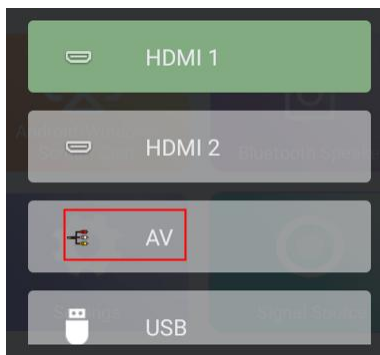

PROIEZIONE WIRELESS

Suggerimenti per il riscaldamento:

- ① La fluidità del mirroring dello schermo con la connessione wireless sarà influenzata dall'ambiente di rete. Quando si utilizza il mirroring dello schermo, si consiglia una larghezza di banda di 100Mbit o superiore.
- ② Assicurarsi che il dispositivo mobile sia vicino al proiettore quando si utilizza la connessione wireless. Si consiglia una distanza di 1 metro.
- ③ Alcuni dispositivi mobili potrebbero non supportare il mirroring dello schermo a causa della compatibilità.
- ④ Per qualsiasi domanda, inviare un'e-mail a Jimveo all'indirizzo

US:Support_us@jimveo.com

CA/EU:Support@jimveo.com

JP:Support_jp@jimveo.com

Per i dispositivi iOS

Fase 1: Collegare il proiettore e il dispositivo mobile alla stessa rete WiFi.

Fase 2: Selezionare 「WI-FI」 sulla homepage o andare direttamente a Impostazioni > WiFi per collegare il proiettore a un WiFi funzionante.

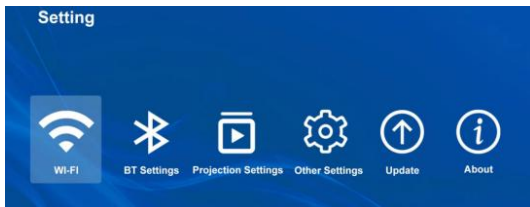

Fase 3: andare alla homepage del proiettore e selezionare [iOS Cast] per accedere all'interfaccia di screen mirroring.

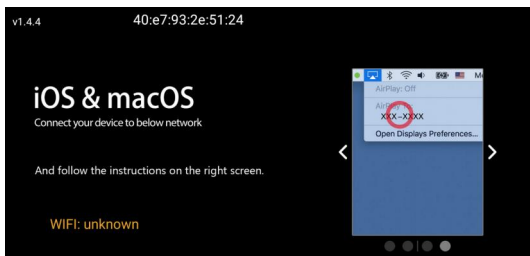
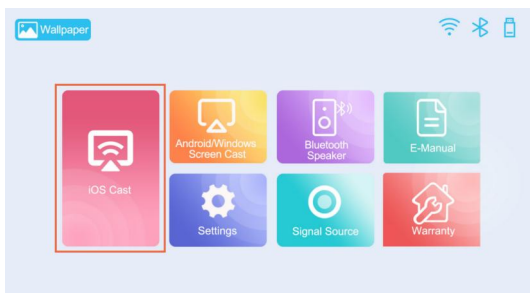

Fase 4: accedere al Centro di controllo del dispositivo iOS e selezionare Screen Mirroring. Quindi selezionare [Hifly-XXXX] dall'elenco di ricerca.

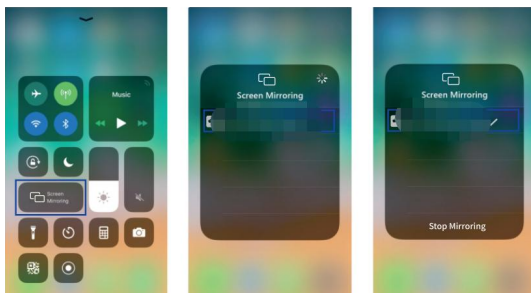

Fase 5: i contenuti del dispositivo iOS verranno riprodotti sullo schermo di proiezione.

Per i dispositivi Android

Assicurarsi che il dispositivo Android supporti la funzione di mirroring.

Fase 1: accedere alle impostazioni del dispositivo Android per attivare l'interruttore WiFi.

Fase 2: accedere alla homepage del proiettore e selezionare [Android/Windows Screen Cast] per accedere all'interfaccia di mirroring dello schermo.

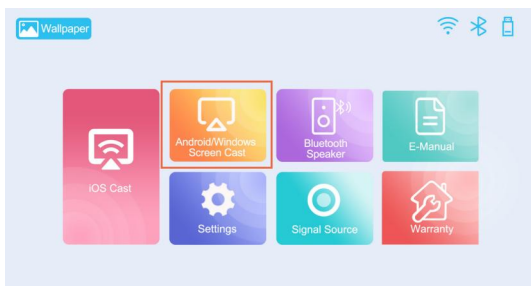

Screen Mirroring for Android & Win 10 PC



- ① Turn on the WLAN on your Android phone.
- ② Tap the [Wireless Projection] or [Screen mirroring] function on your phone.
- ③ Select [E30-XXXX] to connect and start projection.

① スマホのWLANをオンにする
② 設定から「ワイヤレス接続」もしくは「画面ミラーリング」を選択する
③ プロジェクターの端末「E30-xxxx」を選択して接続する。



- ① Connect your Win10 PC to your home WiFi.
- ② Press [Win+K] on the keyboard of your PC.
- ③ Select [E30-XXXX] to connect and start projection.

① ご自宅のWiFiにWin10を接続する。
② [Win] キー + [K] キーを同時に押すと、デバイスの接続画面を開く。
③ プロジェクターの端末「E30-xxxx」を選択して接続したら完成。



Operative videos are prepared, scan code or search "jimveo" on YouTube to get started with E30 projector visually. Any issues, please feel free to contact email below:
 操作手順の動画に参考をご希望の方はQRコードを読み取ってください。48時間内対応可能なアフターサービス:
support_us@jimveo.com support_jp@jimveo.com support@jimveo.com

Fase 3: attivare la funzione cast/wireless display sul dispositivo Android, quindi selezionare [E30-XXXX] dall'elenco di ricerca.

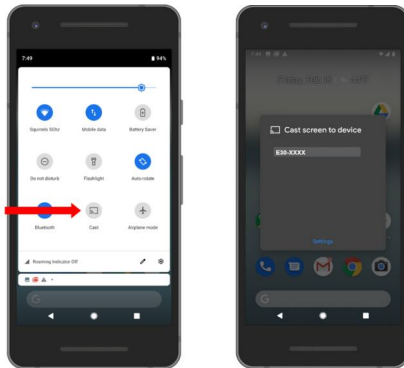

Fase 4: i contenuti del dispositivo Android verranno riprodotti sullo schermo di proiezione.

Per i dispositivi Windows

Assicurarsi che il dispositivo Windows supporti la funzione di mirroring.

Fase 1: accedere alle impostazioni del dispositivo Windows per attivare l'interruttore WiFi.

Fase 2: accedere alla homepage del proiettore e selezionare [Android/Windows Screen Cast] per accedere all'interfaccia di mirroring dello schermo.

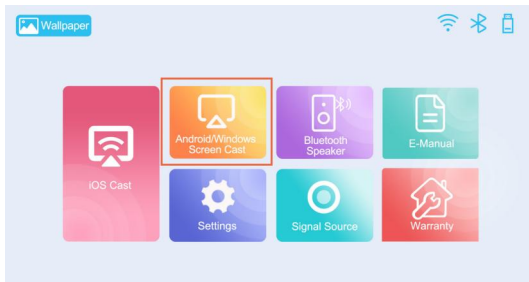

Screen Mirroring for Android & Win 10 PC

- Turn on the WLAN on your Android phone.
- Tap the [Wireless Projection] or [Screen mirroring] function on your phone.
- Select [E30-XXXX] to connect and start projection.
- スマホのWLANをオンにする
- 設定から「ワイヤレス接続」もしくは「画面ミラーリング」を選択する
- プロジェクターの端末 [E30-xxxx] を選択して接続する。

- Connect your Win10 PC to your home WiFi.
- Press [Win+K] on the keyboard of your PC.
- Select [E30-XXXX] to connect and start projection.
- ご自宅のWiFiにWin10を接続する。
- [Win] キー + [K] キーを同時に押すと、デバイスの接続画面を開く。
- プロジェクターの端末 [E30-xxxx] を選択して接続したら完成。

Operative videos are prepared, scan code or search "Jimveo" on YouTube to get started with E30 projector visually. Any issues, please feel free to contact email below:
 操作手順の動画に参考をご希望の方はQRコードを読み取ってください。48時間内対応可能なアフターサービス:
 support_us@jimveo.com support_jp@jimveo.com support@jimveo.com

Fase 3: Premere "Windows + P" sulla tastiera del PC e selezionare [Connect to a wireless display], scegliere la modalità "Duplicate" e accedere all'interfaccia.

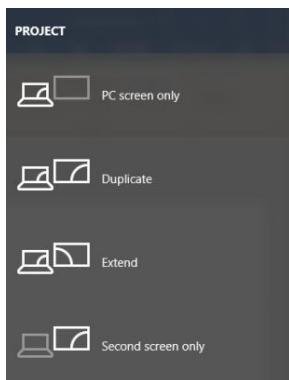

Fase 4: Selezionare [E30-XXXX] dall'elenco di ricerca e il contenuto del dispositivo Windows verrà riprodotto sullo schermo di proiezione.

CONNESSIONE BLUETOOTH

Collegamento a un altoparlante Bluetooth esterno

Fase 1: accendere il dispositivo Bluetooth e prepararlo per la connessione Bluetooth.

Fase 2: nella pagina iniziale, fare clic su " " per accedere alla pagina delle impostazioni Bluetooth. oppure andare su Impostazioni > Impostazioni BT e inserire l'interfaccia sottostante.

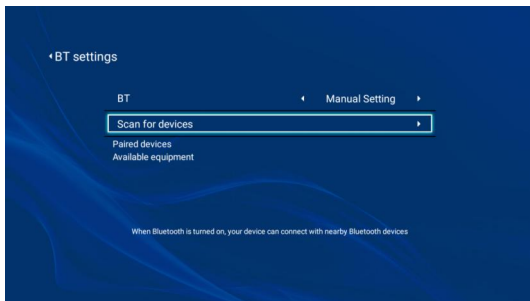
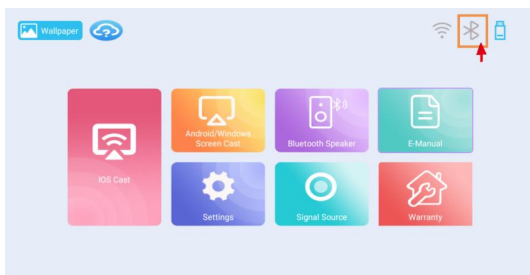



Fase 3: premere il pulsante Sinistra/Destra per selezionare le opzioni BT come Impostazione manuale, quindi selezionare Scansione dispositivi per avviare la ricerca dei dispositivi Bluetooth disponibili.

Fase 4: Selezionare il nome del dispositivo Bluetooth da accoppiare. Dopo aver effettuato con successo la connessione con il dispositivo BT, verrà visualizzato "Connected".

Utilizzo come altoparlante Bluetooth

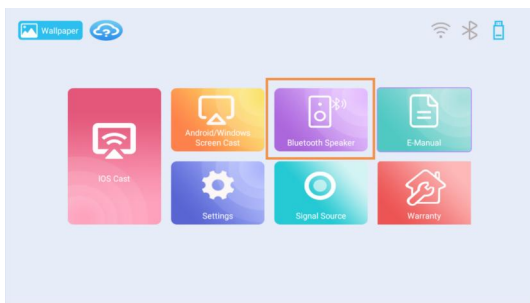
Passo 1: andare a Homepage > Modalità altoparlante Bluetooth per accedere alla pagina di connessione.



Oppure è possibile premere il tasto  sul telecomando per visualizzare altre opzioni di impostazione. Selezionare BT per accedere alla pagina di connessione.

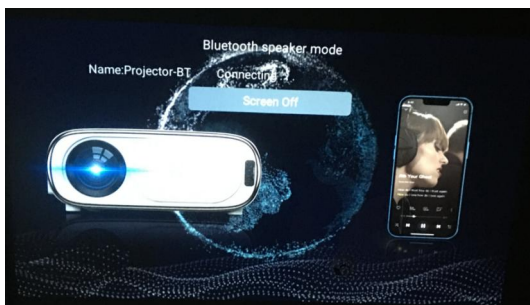

Fase 2: aprire la funzione Bluetooth sul telefono cellulare, cercare i dispositivi disponibili e scegliere [Projector BT] per l'accoppiamento. Una volta effettuata la connessione con il telefono, il display mostrerà "Connected".

Suggerimenti: Selezionando [Screen Off] e premendo il tasto "Ok", è possibile spegnere lo schermo di proiezione. È possibile riattivare lo schermo premendo qualsiasi tasto del telecomando.

ALTRE IMPOSTAZIONI

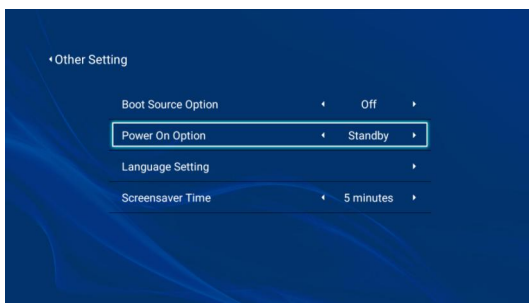

Menu	Opzioni	Funzione
Opzione sorgente di avvio	AV/USB/HDMI1/HDMI2	Selezionare la sorgente del segnale
Opzione di accensione	Diretto/Standby	
Impostazione della lingua	Inglese/Giapponese/ Francese/Spagnolo, ecc.	Impostazione della lingua
Tempo del salvaschermo	off/5min/10min/20min/ 30min/45min/60min	Impostare l'ora di Screensaver
Timeout dello screen saver	off/5min/10min/20min/ 30min/45min/60min	Impostare l'ora di spegnimento

Acerca de la opción de encendido/espera

Modo de encendido directo: Cuando el proyector se enciende, se pone en marcha automáticamente.

Modalità standby all'accensione: Quando il proiettore è acceso, è necessario premere il tasto sul telecomando o sul proiettore per accenderlo.

Opzione Tempo screensaver

Dopo aver impostato questo tempo, il proiettore entrerà automaticamente nella visualizzazione dello sfondo quando non ci sono operazioni sull'interfaccia operativa.

Opzione di spegnimento del timeout dello screensaver

Dopo aver impostato questo tempo, quando il tempo di visualizzazione dello sfondo raggiunge il tempo impostato, il proiettore si spegne automaticamente.

AGGIORNAMENTO DEL SISTEMA

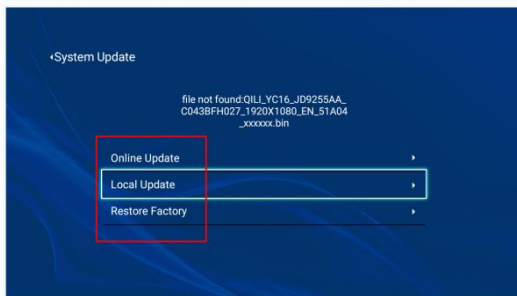
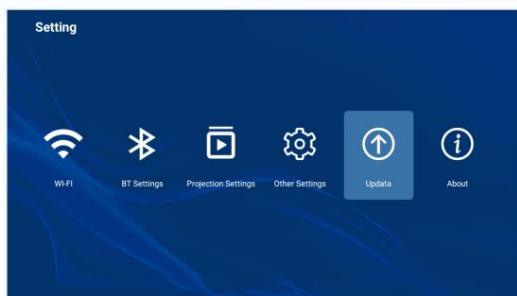

Come aggiornare online:

Aggiornamento -- Aggiornamento online -- Attendere circa 15 minuti--Finito.

Come aggiornare in locale:

Aggiornamento -- Aggiornamento locale -- Inserire l'USB con il software aggiornato (contattateci via e-mail e vi invieremo il software aggiornato) -- Seguire le istruzioni del software -- Fine.

Aggiornare per sperimentare il nuovo!

Facile metodo di aggiornamento online

Lavoriamo continuamente per fornire sistemi migliori e aggiornati.

Ripristino della fabbrica:

Abbiamo preparato per voi video dettagliati di istruzioni su YouTube su come ripristinare la fabbrica, potete cercare "Jimveo" su YouTube per trovarli o potete contattarci via e-mail.

Distanza e dimensione della proiezione

Se vuoi ottenere uno schermo di proiezione gratuito, inviaci un'email a Support@jimveo.com. Seguire i dati della tabella sottostante per regolare le dimensioni dell'immagine e la distanza.

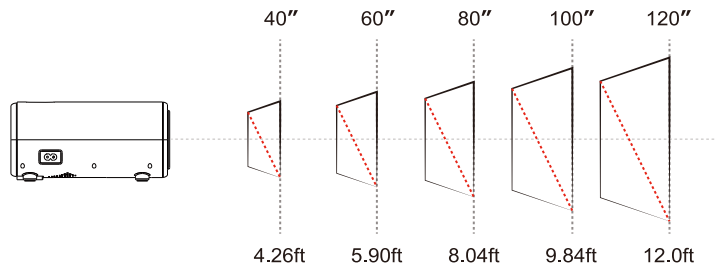

Rapporto d'aspetto	16:9/4:3	Rapporto d'aspetto	16:9/4:3
1.3m	40"	3.65m	120"
1.8m	60"	4.9m	160"
2.45m	80"	5.5m	180"
3.0m	100"	6.3m	200"

Nota bene:

1. La migliore qualità dell'immagine si ottiene con una distanza di proiezione di 6,5-8,5 piedi. Uno schermo di dimensioni maggiori influisce in una certa misura sulla qualità dell'immagine.
2. Le dimensioni dell'immagine dipendono dalla distanza tra il proiettore e lo schermo, e può esserci una deviazione del 3% tra i dati sopra elencati. Impostazioni diverse causano distanze diverse.

Installazione sul soffitto

Se si desidera ottenere una staffa per il soffitto, si prega di inviare un'e-mail a noi tramite

US:Support_us@jimveo.com;

CA/EU:Support@jimveo.com;

JP:Support_jp@jimveo.com

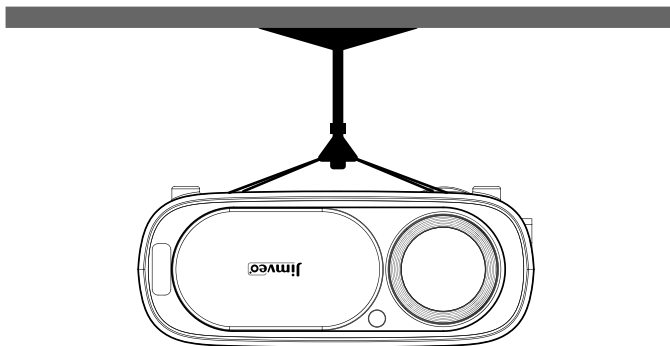
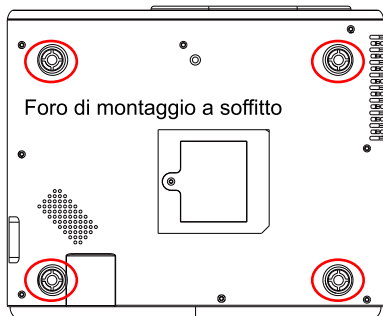

SPECIFICHE DI PROIEZIONE

Modello	E30
Dimensioni del prodotto	25.6*20.9*10CM
Peso del prodotto	2.35KG
Tecnologia di visualizzazione	LCD
Risoluzione	Nativo 1920*1080P
Rapporto d'aspetto	16:9, 4:3
Tipo di installazione	Tavolo anteriore/tavolo posteriore/soffitto anteriore/soffitto posteriore
Segnale di ingresso	480P, 576i, 576P, 720i, 720P, 1080i, 1080P
Telecomando distanza	7 metri
Metodo di messa a fuoco	Messa a fuoco motorizzata/autofocus
Sorgente luminosa	LED
WIFI	2.4G/5G
Bluetooth	2.4G
Formato immagine supportato	PNG/BMP/ JPG
Formato audio supportato	MPEG1/MPEG2/LPCM/MP3/WMA2/ AAC/WAV

Jimveo