

# CONTENU

<b>NOUS CONTACTER</b> .....	<b>046</b>
<b>DÉPANNAGE</b> .....	<b>047</b>
<b>LISTE DE COLISAGE</b> .....	<b>049</b>
<b>APERÇU DES FONCTIONS</b> .....	<b>050</b>
<b>TÉLÉCOMMANDE</b> .....	<b>051</b>
<b>DÉMARRAGE RAPIDE</b> .....	<b>052</b>
<b>LA SOURCE D'ENTRÉE</b> .....	<b>053</b>
-Connexion USB .....	<b>053</b>
-Connexion HDMI .....	<b>054</b>
-Connexion Haut-parleur/Casque .....	<b>055</b>
<b>PROJECTION SANS FIL</b> .....	<b>056</b>
<b>LES RÉUNIONS</b> .....	<b>058</b>
<b>CONNEXION BLUETOOTH</b> .....	<b>059</b>
<b>RÉGLAGES D'IMAGE DU PROJECTEUR</b> .....	<b>061</b>
-Méthode d'installation .....	<b>061</b>
-Correction horizontale .....	<b>063</b>
-Electrique-Focus .....	<b>064</b>
-Fonction zoom .....	<b>065</b>
<b>INSTALLATION</b> .....	<b>065</b>
-Distance et taille de projection .....	<b>065</b>
-Installer au plafond .....	<b>066</b>
<b>SPÉCIFICATIONS DU PROJECTEUR</b> .....	<b>067</b>

## NOUS CONTACTER

Merci beaucoup de soutenir Jimveo ! J'espère que nos produits et services vous apportent un agréable voyage de plaisir audiovisuel. Jimveo promet une garantie de 3 ans et un support technique à vie, ne vous inquiétez pas si vous rencontrez des problèmes. **Tout acheteur ayant des questions qui vient nous contacter aura notre promesse d'obtenir un solution satisfaisante + une garantie supplémentaire de 6 mois en remerciement pour votre Support!**

Au fait, nous nous creusons la tête pour développer un nouveau projecteur. Si vous avez des idées sur le projecteur, telles que l'expérience utilisateur, les paramètres, les fonctionnalités, couleurs et apparence, nous vous invitons chaleureusement à nous dire en détail. Nous apprécions toutes les voix, et vous n'imaginerez pas à quel point nous attendons vos idées avec impatience. **Une fois votre idée adoptée, en guise de remerciement, je postulerai à vous en envoyer un GRATUITEMENT en tant que premier testeur lorsque le nouveau produit est développé.**

Dans l'attente de vos messages !  
Équipe d'assistance Jimveo

Scannez le code QR ci-dessous, commencez à discuter avec nous !!!



Scannez ce code, apprenez à faire fonctionner le projecteur visuellement sur YouTube !!!



EU: Support@jimveo.com



YouTube: Search "Jimveo" on YouTube



## DÉPANNAGE

Notre équipe de service client hautement qualifiée attend de vos nouvelles et répond à toutes vos questions 24 heures sur 24 et 7 jours sur 7. Nous sommes heureux de recevoir votre message sur les problèmes que vous avez rencontrés afin que nous puissions vous aider à vous en sortir. Vous pouvez nous contacter par e-mail.

 [Support@jimveo.com](mailto:Support@jimveo.com)

### **Q : Où puis-je trouver des vidéos d'instructions sur la configuration du projecteur?**

R : Nous avons préparé des vidéos de fonctionnement détaillées sur YouTube, qui contiennent presque toutes les phases de fonctionnement du projecteur, telles que Connexion Wi-Fi, connexion filaire, etc. Recherchez simplement "Jimveo" sur YouTube et vous les trouverez.

### **Q: J'ai reçu le projecteur mais il n'a pas de télécommande. Pourriez-vous Me L'envoyer?**

A: Si le produit que vous recevez manque des accessoires, faites-nous savoir quel accessoire vous manque. Nous vous les enverrons dès que possible. e-mail:Support@jimveo.com

### **Q: Je ne peux pas trouver l'anneau de mise au point sur le projecteur, comment puis-je ajuster Focus?**

A: Ce mini projecteur soutiennent l'électricité-foyer avec à télécommande, juste le besoin Appuyez sur «F+» et «F-» sur la télécommande.  
Remarque: le projecteur et l'écran/mur doivent être  
En distance effective.

### **Q: La télécommande ne réagit pas.**

A: ① Assurez-vous que le point à distance est directement sur le récepteur infrarouge.  
② Ne pas couvrir le récepteur infrarouge.  
③ Assurez-vous que vous avez installé la batterie. Cette télécommande ne vient pas avec la batterie.

### **Q: Je n'ai pas besoin de support de projecteur. Comment puis-je l'enlever?**

A: Vous pouvez utiliser la petite clé dans le sac d'accessoires pour enlever ceci Support de projection.

**Q: Le projecteur est rayé. Est-ce que je reçois un produit d'occasion?**

A: nous garantissons que nos projecteurs ont été vérifiés soigneusement avant l'expédition. Cependant, le transport sur de longues distances peut endommager le projecteur. S'il vous plaît ne vous inquiétez pas, vous pouvez nous contacter pour obtenir une solution satisfaisante.

**Q: Je ne peux pas lire la vidéo Netflix sur le projecteur, pourquoi?**

A: il y a peu de plateformes vidéo telles que Netflix, Disney+ et Hulu Sous la protection du copyright HDCP et donc pas de support pour l'affichage Sur un projecteur, tous les projecteurs sont dans la même situation. Vous avez besoin d'un Tv stick profitez de ces plateformes vidéo.

**Q: Comment puis-je utiliser un projecteur comme haut-parleur? Et comment se retirer la mode du speaker?**

A: ① Entrez en mode haut-parleur: dans l'état de travail, appuyez brièvement sur le bouton d'alimentation passez en mode haut-parleur. Après 20 secondes en mode haut-parleur, il entrera automatiquement en mode veille bluetooth.

② Quitter le mode haut-parleur: en mode haut-parleur, appuyez brièvement sur le bouton d'alimentation ou n'importe quelle touche de la télécommande peut sortir du mode haut-parleur et entrer dans la projection a la mode.

**Q: images de haut en bas**

R: Entrez le menu sur le projecteur ou la télécommande pour revenir à l'image projetée.

**Q: J'ai contacté l'équipe de service à la clientèle comme recommandé, mais pas j'ai reçu des réponses, pourquoi?**



A: Nous promettons de répondre à tous les emails d'ici 24 heures. Si vous êtes je n'ai pas reçu de réponse plus d'un jour, alors peut-être Votre courriel a été bloqué ou est entré dans la boîte de spam. Veuillez nous envoyer un e-mail à nouveau ou contactez-nous via Whatsapp ou Facebook.

**Q: bonjour, pouvez-vous Me Dire la taille de la vis de montage?**

**Le fond du projecteur? Je cherche un stand.**

A: La taille de la vis de montage est M6.

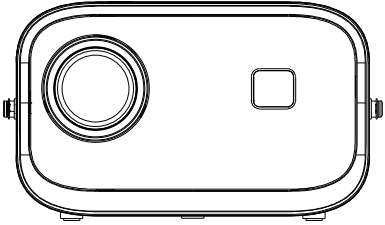
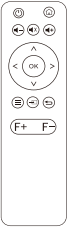
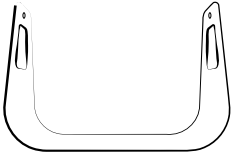
## LISTE DE COLISAGE

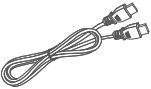
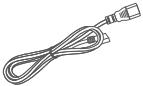
 <p>E18</p>	 <p>Télécommande</p>	
 <p>Support de projecteur</p>	 <p>Manuel de l'utilisateur</p>	
 <p>Petite clé</p>	 <p>Câble HD</p>	 <p>Câble d'alimentation</p>

### REMARQUER

Recommandé

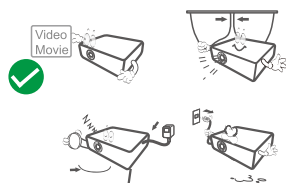

Non recommandé

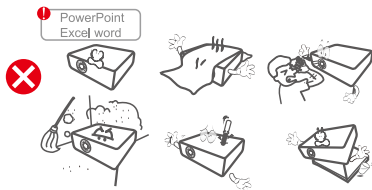

## APERÇU DES FONCTIONS

### • Vue de haut

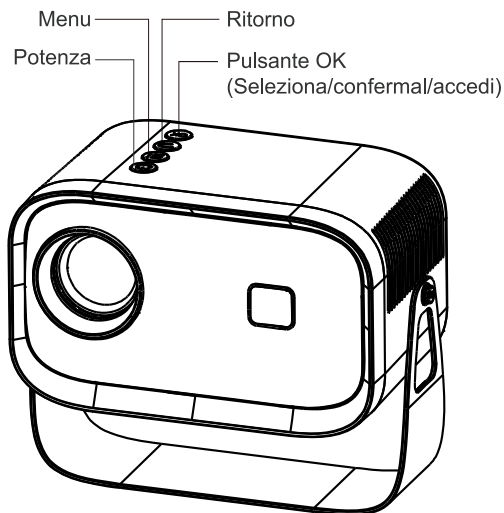

### • Contrôle Pandl

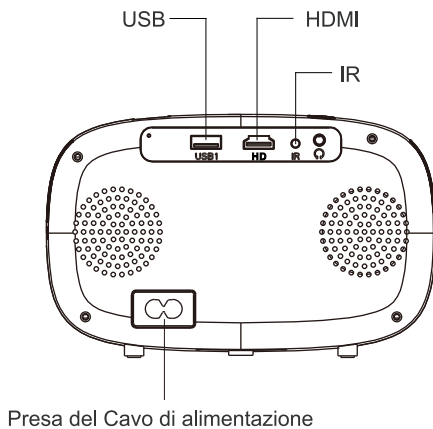

# TÉLÉCOMMANDE

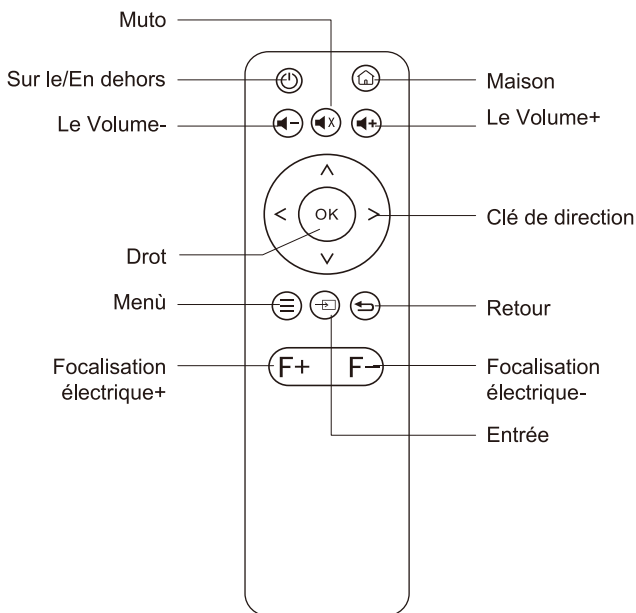

## Installation de la télécommande

1. Installez 2 piles AAA dans la télécommande avant de l'utiliser. Ne combinez pas de nouvelles piles avec des anciennes dans une télécommande, ce qui peut entraîner une panne de fonctionnement en raison d'une alimentation électrique insuffisante.

2. Lorsque vous utilisez la télécommande, assurez-vous que le signal L'émetteur de la télécommande est dirigé vers le récepteur de signal infrarouge du projecteur.

## DÉMARRAGE RAPIDE

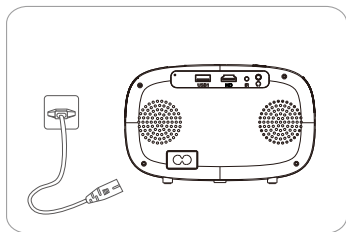

Branchez le cordon d'alimentation dans la prise

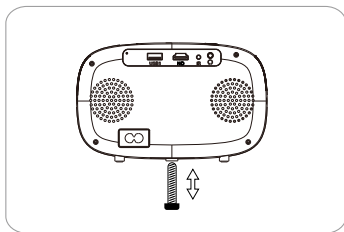

Ajuster le support en conséquence

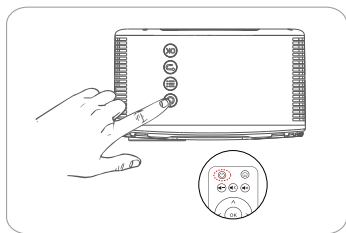

Appuyez sur le bouton Power pour allumer le projecteur.

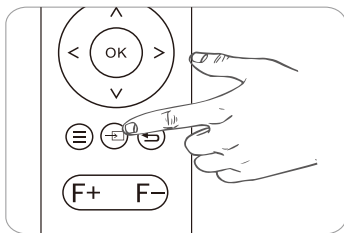

Choisir la bonne source d'entrée pour projeter l'appareil.

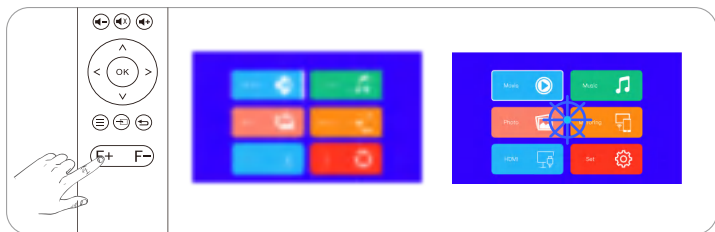

Appuyez sur le bouton f + ou F - de la télécommande et un indicateur de mise au point apparaîtra sur l'image. S'il vous plaît ajuster en fonction de la bague focale pour une performance d'image optimale.



## LA SOURCE D'ENTREE

Appuyez sur ce bouton  sur la télécommande du projecteur pour entrer dans l'interface De la source d'entrée.

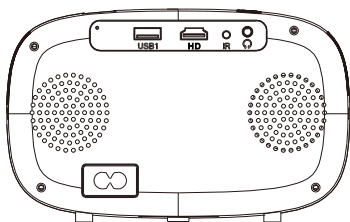

### Connexion USB

Lorsque l'usb est branché, appuyez sur le bouton  sur la télécommande et sélectionnez le mode USB, puis vous pouvez lire n'importe quel document dans votre disque USB.

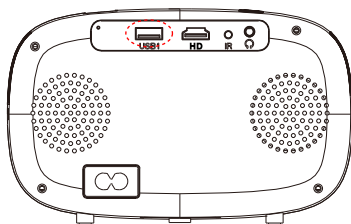

(1)

Insérez le disque usb

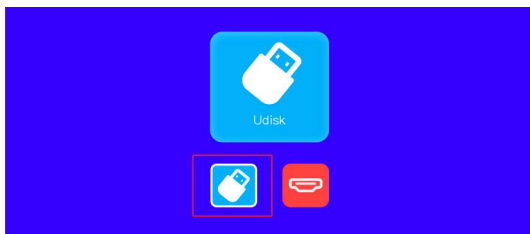

(2)

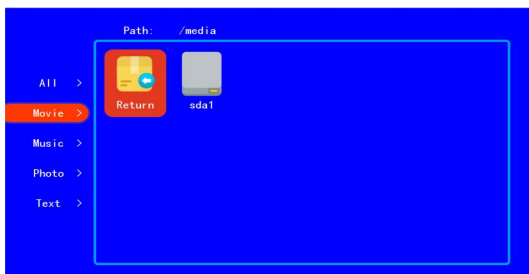

(3)

## Connexion HDMI

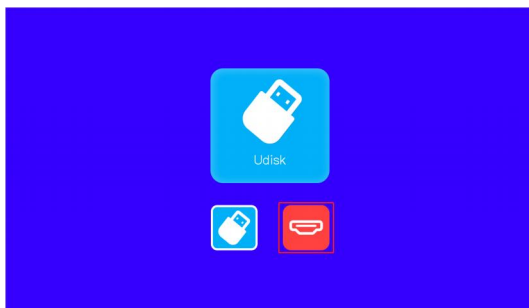
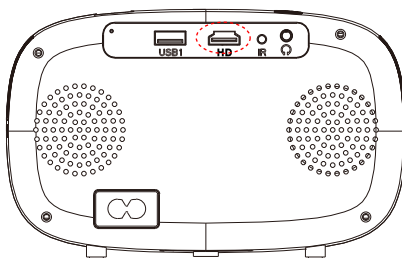



## Connexion Haut-parleur/Casque

Connectez directement le haut-parleur filaire et vos écouteurs/écouteurs à la port sortie Audio sur le projecteur avec un câble Audio de 3,5 mm.

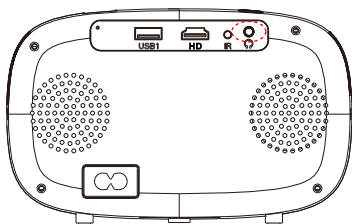

## PROJECTION SANS FIL

### Conseils de réchauffement :

① La fluidité de la duplication d'écran avec une connexion sans fil sera affectée par l'environnement réseau. Une bande passante de 100 Mbit ou plus est recommandée lors de l'utilisation de la duplication d'écran.

② Assurez-vous que votre appareil mobile est proche du projecteur lors de l'utilisation

la connexion sans fil. Une distance inférieure à 1 mètre est recommandée.

③ Certains appareils mobiles peuvent ne pas prendre en charge la duplication d'écran en raison de compatibilité.

④ Pour toute question, n'hésitez pas à envoyer un e-mail à Jimveo via

 [Support@Jimveo.com](mailto:Support@Jimveo.com)

### Étape 1 : Connectez le projecteur à votre Wi-Fi domestique

Aller à la page set--Sélectionnez les paramètres [WiFi]--Open the WiFi function--Sélectionnez votre WiFi à domicile dans la liste--Connectez le projecteur à votre WiFi domestique

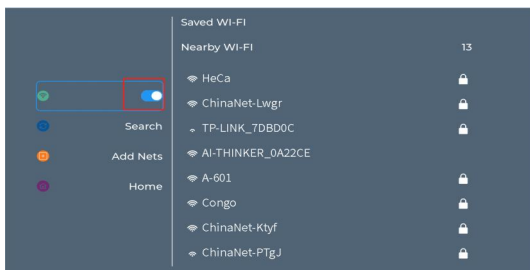
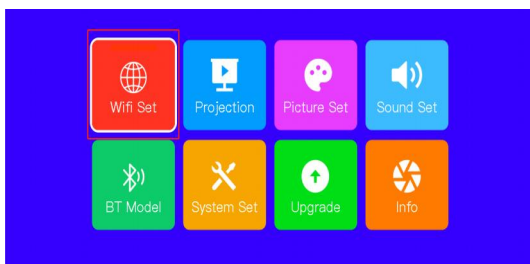

Veillez vous assurer que le projecteur et vos appareils mobiles sont sous la même environnement WIFI, et vos appareils mobiles ont été connectés au WIFI.

**Étape 2:** allez à la page d'accueil du projecteur et sélectionnez [mirroring] pour entrer dans l'interface de miroir d'écran.

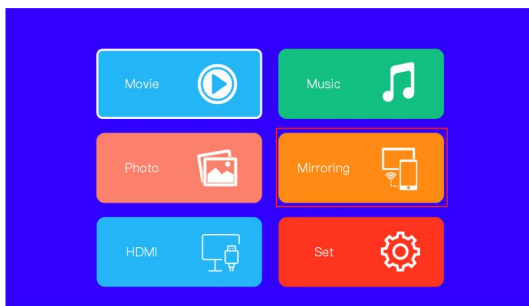

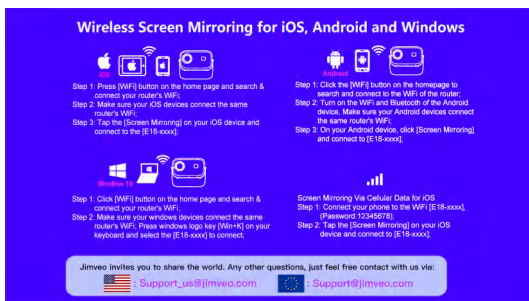
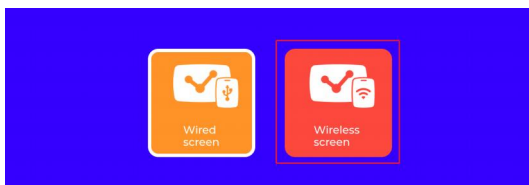

**Étape 3:** choisissez l'option [Wireless screen] pour accéder à la page de miroir Wi-Fi, et suivez les étapes pour connecter vos appareils.

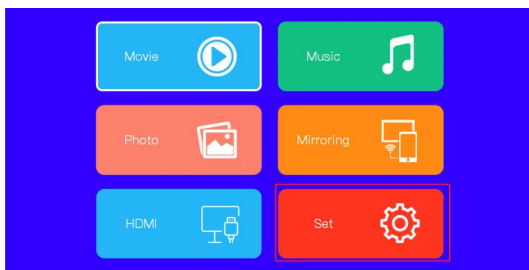

# LES RÉUNIONS



Menù	Menù2	Choix	Les fonctions
<b>WIFI</b>	/	/	Connexion Wifi
<b>Bluetooth</b>	/	/	Connexion Bluetooth
<b>Projection</b>	Mode projection	Table avant/Plafond avant/ Tableau arrière/Plafond arrière	Ajuster le mode de projection
	Trapezoidal correct	Trapezoidal Correct.  0	Ajuster la forme
<b>Ensemble d'images</b>	Mode image	Standard/Doux/Lumière/Personnel	Ajuster le mode d'image
	Température de couleur	Cool/Normal/Chaud/Personnel	Ajuster la température de couleur
	Ajustement de la taille de l'affichage	/	Ajuster la taille de l'affichage
<b>Ensemble de sons</b>	Mode son	Standard/Musique/Film/Personnel	Ajuster le mode sonore
	Équilibre	Ba lance  0	Réglage de la taille du son
<b>Ensemble système</b>	Paramètres de langue	Anglais/Chinois/Français/Allemand/Japonais/Espagnol/Italien	Réglage du paramètre de langue
	Minuterie de sommeil	Désactivé/Sur	Activer/désactiver le son surround
	Restaurer les paramètres d'usine	/	Restaurer les paramètres d'usine
<b>Améliorer</b>	/	Système de mise à niveau (Ne prend en charge que le disque USB)	/
<b>Info</b>	Nom de l'appareil	E18-XXX	/
	Numéro de version du système	/	/

## CONNEXION BLUETOOTH

Allez à la page d'accueil, cliquez sur le "Set" pour aller à la page de réglage. Choisissez le «Mode BT» pour entrer dans la fonction BT.

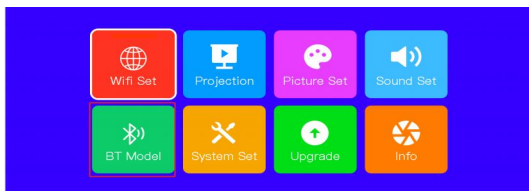

### 1. Connectez le projecteur à un haut-parleur Bluetooth extérieur.

Sur la page Paramètres BT, appuyez sur le bouton OK pour activer le BT et rechercher les appareils disponibles. Choisissez le bon nom d'appareil Bluetooth et appuyez sur le bouton OK pour coupler.



### 2. Impossible de connecter le haut-parleur Bluetooth ?

Lorsque le haut-parleur Bluetooth est connecté au projecteur, il s'affichera dans les appareils jumelés, ce qui signifie que le projecteur a été connecté avec succès. Si l'appariement a échoué, cela signifie que le haut-parleur Bluetooth n'a pas été connecté au projecteur.

Veuillez essayer les méthodes suivantes :

**Méthode 1:** veuillez cliquer sur [UNPAIR], puis reconnectez votre BT.

**Méthode 2:** Utilisez le projecteur pour désactiver le Bluetooth (appuyez sur le bouton « OK » de la télécommande).

Allumez ensuite BT (le bouton "OK" de la télécommande). Reconnectez à nouveau le haut-parleur Bluetooth.

**Méthode 3:** Éteignez le projecteur et redémarrez-le, puis reconnectez le haut-parleur Bluetooth.

**Méthode 4:** restaurez les paramètres d'usine, puis reconnectez les haut-parleurs Bluetooth.

Si vous avez essayé les méthodes ci-dessus mais que vous ne parvenez toujours pas à résoudre votre problème, veuillez contacter notre service clientèle pour obtenir une vérification et des instructions plus précises. Nous vous promettons que vous obtiendrez une solution satisfaisante.

 [Support@Jimveo.com](mailto:Support@Jimveo.com)

### 3. Délai audio après connexion Bluetooth ?

Si vous avez un retard audio après la connexion Bluetooth, vous pouvez essayer une méthode de connexion différente, à savoir : connectez d'abord votre haut-parleur Bluetooth à vos téléphones (ou iPad, ordinateurs portables), puis connectez vos téléphones à notre projecteur. Veuillez vous référer aux images suivantes

Méthodes de connexion pouvant entraîner un retard du son 

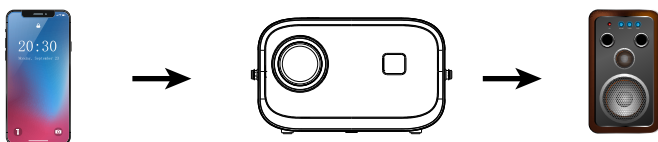
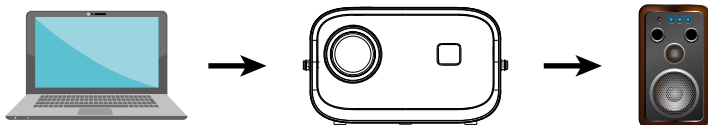

Recommended connection method 







## RÉGLAGES D'IMAGE DU PROJECTEUR

### Método de instalación

Le projecteur prend en charge la projection avant et arrière, il peut être monté sur table et au plafond. Pour régler le mode de projection, appuyez sur le bouton de la télécommande et accédez à la page de réglage. Cliquez sur "Projection Image Setting" pour accéder à la page de configuration de l'image de projection. Vous pouvez voir l'option "Mode d'installation", appuyez sur les boutons gauche et droit pour passer au mode souhaité.

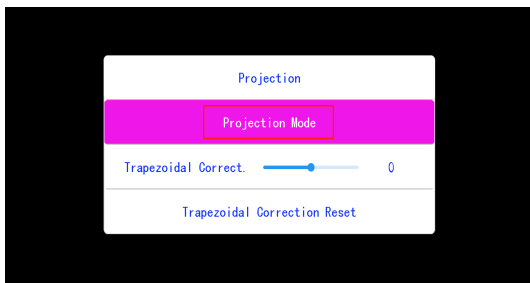
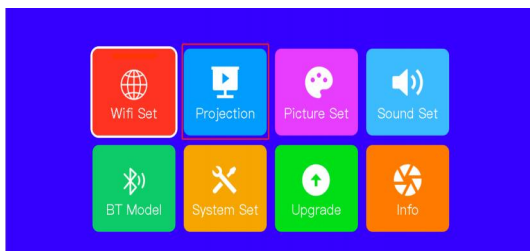

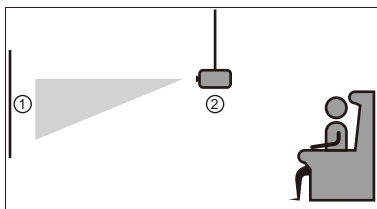

Frontal/techo

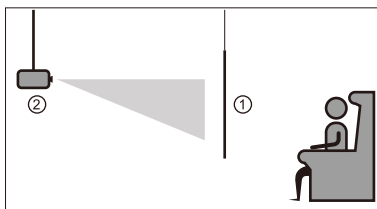

Trasera/techo

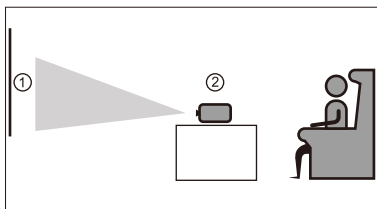

Frente

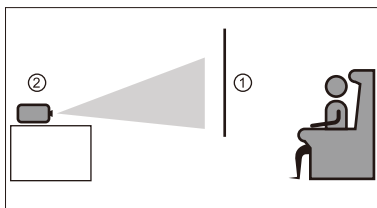

Trasera

## Correction Trapézoïdale & Electrique-Focus

Allez à la page de réglage. Cliquez sur "Projection" pour accéder à la page paramètres de l'image de Projection.

### >> Correction horizontale

Appuyez sur le bouton pour sélectionner le menu "Correction verticale" et appuyez sur les boutons gauche et droit pour ajuster l'image.

① Si l'image de projection s'affiche comme (1), appuyez sur le bouton droit de la télécommande ou du projecteur pour augmenter le paramètre horizontal (-45-0), jusqu'à ce qu'il atteigne l'image de projection (2).

② Si l'image de projection s'affiche comme (3), appuyez sur le bouton gauche de la télécommande ou du projecteur et diminuez le paramètre horizontal (0-45), jusqu'à ce qu'il atteigne l'image de projection (4).

**NOTE:** Pour la meilleure qualité d'image projetée, nous recommandons seulement de faire réglages de la clé de voûte à moins de 15 degrés.

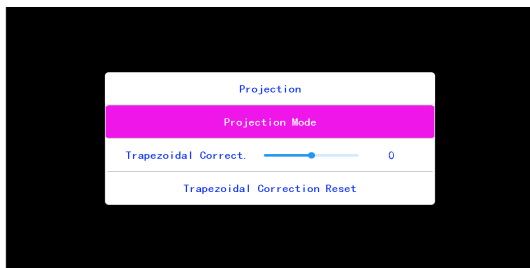
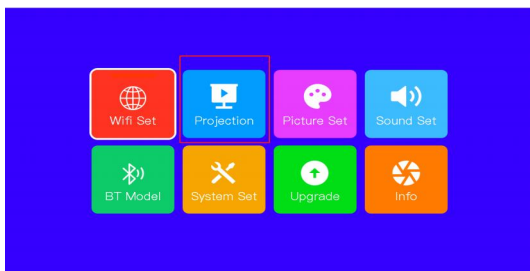

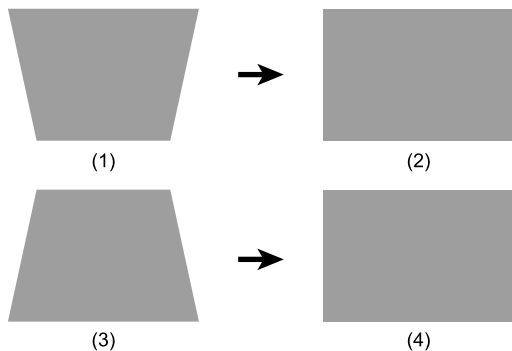

## >> Electrique-Focus

- ① Le ce mini projecteur soutiennent l'électricite-foyer avec à télécommande, juste le besoin d'appuyer sur le "F+" et "F-" sur la télécommande.
- ② Note: le projecteur et l'écran/mur doivent être à la distance effective.

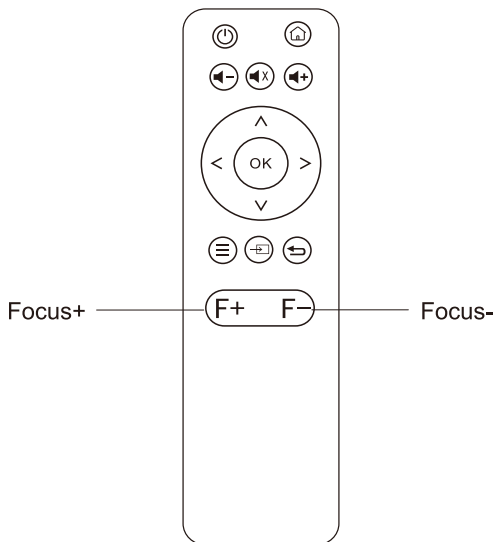

## >>Fonction Zoom

Allez à la page de réglage. Cliquez sur la "Picture" pour aller à la configuration de l'image Page, puis choisissez "Display Size Adjust"

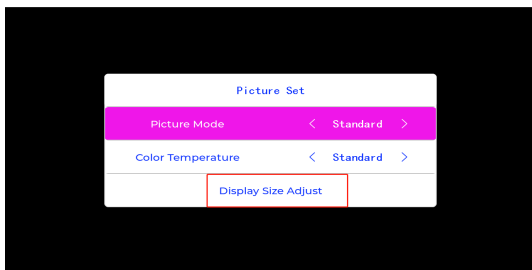

## INSTALLATION

### Installation Distance et taille de projection

Si vous souhaitez obtenir un écran de projection gratuit, veuillez nous envoyer un e-mail via [Support@jimveo.com](mailto:Support@jimveo.com). Veuillez suivre les données du tableau ci-dessous pour ajuster la taille de l'image et la distance.

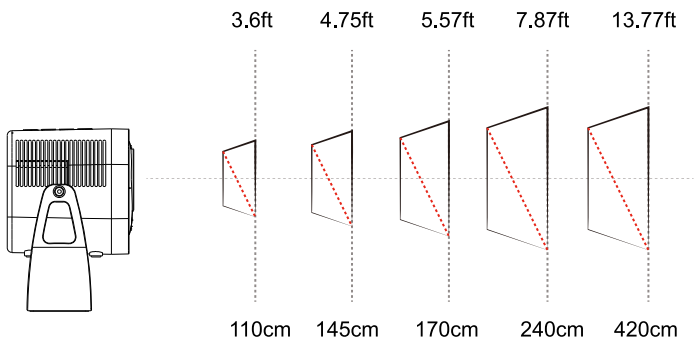

### **Veillez noter:**

1. La meilleure qualité d'image serait obtenue avec une distance de projection de 3.28 à 8.2 pieds. Une taille d'écran plus grande affecterait la qualité de l'image dans une certaine mesure.
2. La taille de l'image dépend de la distance entre le projecteur et l'écran, il peut y avoir un écart de 3 % entre les données énumérées ci-dessus. Différents paramètres entraînent différentes distances.

## **Installer au plafond**

Veillez noter que notre projecteur ne prend en charge que le support de plafond à un trou.

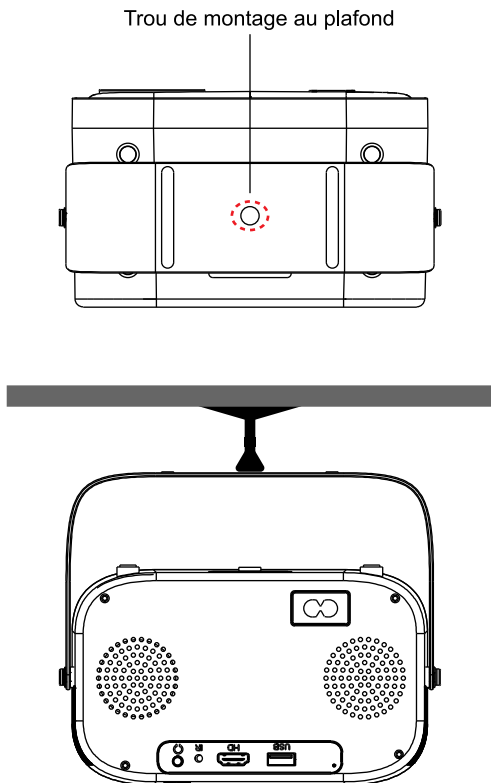

## SPÉCIFICATIONS DU PROJECTEUR

Technologie d'affichage	LCD
Source de courant	CA 100-240V 50/60Hz
Distance de projection	3.28FT-18FT
Type d'installation	Avant/Arrière/Plafond
Se concentrer	Mise au point électrique
Conférencier	3 W/4 ohms
Dimensions de l'unité	6.45*6.3*6.77 inch
Format de photos pris en charge	BMP/JPG/PNG/GIF/JPEG
Source de lumière	LED
Résolution prise en charge	576i, 576P, 720i, 720P, 1080i, 1080P
Écran de projection	37" - 170"
Ratio d'aspect	4:3/16:9/Auto
Ports	HDMI*1/USB2.0*1/casque 3,5 mm*1/
Poids net unitaire	2.2 lb (1 kg)
Format audio pris en charge	MP2/MP3/PCM/FLAC/WMA
Format vidéo pris en charge	AVI/MP4/MKV/FL/MOV/RM-VB/3GP/MPEG1/MPEG2/H.264/XVID

\* Tout acheteur ayant des questions qui vient nous contacter aura notre promesse d'obtenir une solution satisfaisante + une garantie supplémen\_x-005f\_x005f\_x005f\_x005f\_x005f\_x005f\_x005f\_x005f\_x-005f\_x005f\_x0002\_taire de 6 mois, merci pour votre soutien !

 [Support@Jimveo.com](mailto:Support@Jimveo.com)